

Fortech S.r.l
Via Rigoletto,4
47922 Rimini (RN) Italia
P. IVA 03618500403
T. +39 0541 364611

Fortech

smartOPT | Wide - Testa

Manuale gestore

fortech.it
info@fortech.it

REVISIONI

Rev.	Data	Commenti	Pag.	Autore
01	28/01/2026	Prima versione	all	de Nichilo, Mangano, Tagliani, Cadebiani

SOMMARIO

REVISIONI	1
1. INFORMAZIONI E GESTIONE DELLA DOCUMENTAZIONE.....	4
1.1 Introduzione	4
1.2 Scopo del “Manuale gestore”	4
1.3 Conservazione del “Manuale gestore”	5
1.4 Convenzioni utilizzate.....	5
1.5 Glossario	6
2. GARANZIA E SERVIZIO ASSISTENZA	7
2.1 Garanzia.....	7
2.2 Servizio di assistenza e ordinazione ricambi.....	7
3. INFORMAZIONI GENERALI	7
3.1 Dati del Fabbricante.....	7
3.2 Marcatura	7
3.3 Dichiarazione di conformità.....	8
Dichiarazione di conformità EU.....	8
3.4 Targa metrica con omologazione MID.....	9
3.5 Dichiarazione dei protocolli di comunicazione utilizzati.....	10
4. NORME DI SICUREZZA GENERALI	11
4.1 Avvertenze generali di sicurezza	11
4.2 Avvertenze di sicurezza per l’installazione	11
4.3 Avvertenze di sicurezza per l’uso	11
4.4 Uso previsto	12
4.5 Usi scorretti.....	12
4.6 Avvertenze di sicurezza in caso di incendio	12
4.7 Condizione di apparecchiatura disalimentata.....	12
5. DESCRIZIONE APPARECCHIATURA	13
5.1 Caratteristiche principali	13
5.2 Versioni apparecchiatura	14
5.3 Dimensioni.....	14
5.4 Caratteristiche tecniche terminale OPT	15
5.5 Parti dell’apparecchiatura OPT	16
5.5.1 Testa.....	18
5.5.2 Sistema di ventilazione e riscaldatore.....	18

5.5.3	Display touch screen	18
5.5.4	Accettatore carte.....	18
5.5.5	Tastiera pin pad contactless.....	18
5.5.6	Lettore Bar Code	18
5.5.7	Stampante, scontrini e ricevute.....	18
5.5.8	Microfono e diffusori audio	19
5.5.9	Illuminazione	19
5.5.10	Chiave di accesso in dotazione	19
5.5.11	Controllore di campo smartBOX	19
5.5.12	Modalità di funzionamento Master, Server, Client	19
6	FUNZIONAMENTO OPT	20
6.1	Interfaccia utente.....	20
6.2	Rifornimento.....	21
6.2.1	Pagamento in contanti.....	21
6.2.2	Pagamento con carte elettroniche	26
6.2.3	Pagamento con Satispay.....	34
6.2.4	Codici di resto e Voucher.....	36
6.3	Ricarica elettrica	40
6.3.1	Pagamento con carte elettroniche	41
6.3.2	Pagamento con voucher.....	63
6.3.3	Termina ricarica	66
6.4	Servizi per l'utente.....	68
6.4.1	Richiesta scontrino	68
6.4.2	Richiesta fattura	71
6.4.3	Selezione della lingua	73
6.4.4	Ricarica carta	74
6.4.5	Contatta assistenza.....	75
6.5	Pop-up informativi o di errore	78
6.5.1	Stampa ricevuta non disponibile.....	78
6.5.2	Cassaforte aperta	78
6.5.3	Carburante esaurito	79
6.5.4	Erogatore occupato / Erogatore prenotato	79
6.6	Funzioni di backoffice	80
6.6.1	Report Oil	81
6.6.2	Codici.....	82
6.6.3	Gestione giornate contabili	83
6.6.4	Stato	84
6.6.5	Strumenti	85

6.6.6	Cambio prezzi	85
6.6.7	Allarmi	86
6.6.8	Profilo piazzale	87
6.6.9	Altro	87
7	MANUTENZIONE	92
7.1	Manutenzione ordinaria	92
7.1.1	Cambio rotolo di carta.....	92
7.1.2	Inceppamento carta e pulizia taglierina.....	94
7.1.3	Pulizia periodica	95
7.1.4	Kit di pulizia	95
7.1.5	Pulizia dei componenti.....	95
7.1.6	Manutenzione straordinaria.....	95
8	MESSA FUORI SERVIZIO E DEMOLIZIONE	96
8.1	Introduzione	96
8.2	Preparazione dell'apparecchiatura all'isolamento	96
8.3	Isolamento dell'apparecchiatura	96
8.4	"Messa Fuori Servizio" per lungo periodo di inattività	96
8.5	"Messa in Servizio" dopo lungo periodo di inattività	97
8.6	Smantellamento.....	98
8.7	Avvertenze di sicurezza per demolizione.....	98
8.8	Materiali utilizzati.....	98
9	AVVERTENZE GENERALI SULLA MOVIMENTAZIONE.....	99
9.1	Premessa	99
9.2	Istruzioni per il disimballaggio	99
9.3	Movimentazione	99
9.3.1	Condizioni al contorno della zona di movimentazione	99
9.3.2	Movimentazione manuale.....	100
9.4	Installazione elettrica ed elettronica	100

1. INFORMAZIONI E GESTIONE DELLA DOCUMENTAZIONE

1.1 Introduzione

Queste istruzioni, di seguito denominate anche “Manuale gestore”, sono state realizzate da Fortech S.r.l. di seguito denominata anche “Fabbricante”.

Il presente documento nasce per essere utilizzato in abbinamento all'apparecchiatura smartOPT | Wide “Testa”. Esso dovrà sempre accompagnare l'apparecchiatura, anche in caso di trasferimento ad altro utilizzatore o detentore.

Il contenuto integrale o parziale di questa pubblicazione non potrà essere riprodotto o concesso a terzi, in qualsiasi forma o supporto, senza espresso consenso scritto del Fabbricante.

Il Fabbricante si riserva il diritto di modificare senza preavviso le caratteristiche dell'apparecchiatura oggetto del presente documento.

Le immagini fornite nella presente pubblicazione non sono vincolanti per il Fabbricante. Esse potrebbero non essere perfettamente uguali all'apparecchiatura da Voi utilizzata. Le istruzioni sono realizzate affinché tale diversità non diminuisca la chiarezza e l'efficacia delle informazioni fornite. In caso di dubbi, prima di procedere, contattare il Fabbricante.

Il Fabbricante si riserva il diritto di modificare il progetto e di apportare migliorie senza comunicarlo ai clienti già in possesso di modelli similari.

1.2 Scopo del “Manuale gestore”

A salvaguardia dell'incolumità dell'utente e per evitare possibili danneggiamenti all'apparecchiatura, prima di compiere qualsiasi operazione sulla stessa è indispensabile aver letto e compreso, in ogni sua parte, le presenti istruzioni. Esse sono parte integrante dell'apparecchiatura ed hanno lo scopo di fornire tutte le informazioni necessarie per:

- la corretta installazione dell'apparecchiatura;
- la conoscenza del suo funzionamento e dei suoi limiti;
- il suo corretto uso nelle condizioni di sicurezza previste dal Fabbricante;
- effettuare interventi di manutenzione, in modo corretto e sicuro;
- smantellare l'apparecchiatura secondo le condizioni di sicurezza previste dal Fabbricante e nel rispetto delle leggi e norme vigenti a tutela della salute dei lavoratori e dell'ambiente;
- la corretta sensibilizzazione, formazione ed informazione degli Operatori verso principi, prescrizioni, divieti che consentono l'interazione con l'apparecchiatura in condizioni sicure.

Le informazioni sono fornite dal Fabbricante nella propria lingua originale (Italiano) e possono essere tradotte in altre lingue in accordo alla legislazione vigente o accordi o esigenze commerciali. Si dichiara ITALIANO la lingua originaria della documentazione.

Il tempo dedicato alla lettura di tali informazioni consentirà di evitare rischi alla salute e alla sicurezza delle persone e danni economici.

1.3 Conservazione del “Manuale gestore”

Il “Manuale gestore” deve accompagnare sempre l'apparecchiatura. Esso è parte integrante della fornitura: qualora risultasse rovinato o illeggibile in qualsiasi parte occorre richiederne immediatamente una copia, secondo la procedura di ordinazione ricambi.

Per ogni apparecchiatura è fornita una copia del manuale tecnico in lingua Italiana o nella lingua del paese in cui l'apparecchiatura è immessa sul mercato e/o messa in servizio.

Il manuale gestore può essere fornito in supporto cartaceo ed elettronico. Ogni pagina è numerata, quindi è possibile verificare in ogni momento l'assenza e la collocazione corretta di parti del manuale. Il manuale gestore deve essere conservato in luogo adatto alla conservazione di documenti cartacei, pertanto deve essere asciutto e noto agli operatori, deve essere utilizzato con cura e la rilegatura deve essere mantenuta allo stato originale, cioè come è stata consegnata con l'apparecchiatura.

1.4 Convenzioni utilizzate

Le parti di testo che non sono da trascurare sono evidenziate con sfondo scuro e contrassegnate dai simboli di seguito illustrati e definiti.



ATTENZIONE - PERICOLO

I testi evidenziati con questo simbolo indicano pericoli che devono essere attentamente considerati al fine di evitare gravi infortuni alle persone.



AVVERTENZA - CAUTELA

I testi evidenziati con questo simbolo indicano procedure e comportamenti da adottare al fine di evitare danneggiamenti alle cose.



NOTA - INFORMAZIONE

Con questo simbolo si evidenziano le indicazioni di particolare importanza che non devono essere trascurate



ATTENZIONE - OBBLIGO

Con questo simbolo si evidenziano obblighi a norma di legge.

1.5 Glossario

Gestore	Persona fisica che gestisce una o più stazioni di servizio.
Manutentore	Tecnico formato ed abilitato alla manutenzione delle apparecchiature
Erogatore	Dispositivo dotato di una o più pistole dedicato all'erogazione di un determinato quantitativo di prodotto (carburante).
Dispenser	Nonostante sia sinonimo di erogatore, in questo manuale il termine Dispenser assume un significato improprio: si intende la CPU a bordo dell'erogatore. Esistono erogatori a CPU multipla.
OPT	Terminale di piazzale utilizzabile dai clienti in self-service per pagare i rifornimenti e scegliere l'erogatore da cui effettuare il rifornimento senza la presenza del gestore.
Monofronte	Terminale utilizzabile da un solo lato da un solo cliente per volta.
Bifronte	Terminale utilizzabile da due lati da due utenti contemporaneamente.
Master	Si intende una colonnina dotata al suo interno di controllore degli erogatori.
Server	Si intende una colonnina che si collega ad un controllore degli erogatori esterno.
Client	Si intende una colonnina che si collega ad un'altra attrezzatura master o server.
Device	Dispositivo / Dispositivi.
EFT POS	Dispositivo elettronico che consente al gestore di accettare e incassare, direttamente sul proprio conto corrente, i pagamenti elettronici mediante carte di credito, di debito e prepagate.
Barcode, QR code	Codice a barre, codice QR.
CPU	Unità di elaborazione centrale è il processore che sovrintende tutte le funzionalità del sistema
LAN	Rete locale su protocollo TCP/IP
Pinpad	Dispositivo con tastierino numerico per l'immissione di codici pin per carte e bancomat.
Switch	Dispositivo intelligente per la gestione delle connessioni ethernet.
Router	Dispositivo che permette il collegamento tra la rete LAN e la rete internet.
Tensione backup	Riserva di corrente atta a garantire il corretto arresto delle periferiche.
SC-PSBU	Scheda per la gestione dell'alimentazione e tensione backup dei dispositivi presenti all'interno dello smartOPT
SC-PWRE	Scheda per la protezione da sovratensioni in ingresso. Ha anche la funzione di filtro EMC (standard di compatibilità elettromagnetica.)
SC-LAMP	Scheda per la gestione dei dispositivi audio e di illuminazione.
SC-COND	Scheda per la gestione di temperatura e umidità interni allo smartOPT
smartBOX	Controllore di campo utilizzato da Fortech per il collegamento degli erogatori al gestionale.
UBOX GVR	Dispositivo di collegamento degli erogatori con il sistema Passport prodotto da GVR.
IFSF LON	Protocollo di collegamento per determinato erogatori.
Pumalan	Protocollo di collegamento per determinati erogatori.
Nuovo Pignone (NP)	Protocollo di collegamento per determinati erogatori.
EMV	Sigla che rappresenta uno standard per l'utilizzo di smart card, terminali POS e sportelli ATM per l'autenticazione di transazioni con carte di credito e di debito.

2 GARANZIA E SERVIZIO ASSISTENZA

2.1 Garanzia

Per la garanzia fare riferimento alle condizioni generali d'acquisto.

2.2 Servizio di assistenza e ordinazione ricambi

Prima di richiedere assistenza si consiglia di consultare attentamente le istruzioni. Per qualsiasi esigenza rivolgersi al Servizio Assistenza Fortech:

- accedendo al portale Sitemanager e inviando una richiesta al canale di assistenza "Emma";
- contattando il centralino al seguente recapito telefonico: 0541364625.

Per ogni richiesta di assistenza tecnica riguardante l'apparecchiatura, indicare i dati riportati sulla targa di identificazione, le ore approssimative di utilizzo e il tipo di difetto riscontrato.

3 INFORMAZIONI GENERALI

3.1 Dati del Fabbricante

FORTECH S.r.l.

Via Rigoletto, 4 - 47922 Rimini (RN) Italia



TEL. +39 0541 364611

FAX +39 0541 753013

info@4ts.it

3.2 Marcatura

L'apparecchiatura è dotata di una targa di identificazione su cui sono riportati gli estremi identificativi dell'apparecchiatura e i principali dati tecnici utili all'allacciamento. La targa è posizionata, come da immagine, sulla parte superiore, lato esterno.

Fortech		FORTECH S.r.l. Via Rigoletto, 4 47922 Rimini			
Modello	SmartPOS	Anno	2021		
Versione	WIDESCREEN	Massa	70 Kg		
Matricola	FSO-xxxxx	Serie N°	yyyy/zzz		
Grado IP	54				
	Tensione	Potenza	Corrente		
Linea riscaldatori	230V 1F+N+PE	1020 W	4.6 A		
Linea PC	230V 1F+N+PE	62 W	0.32 A		



3.3 Dichiarazione di conformità

Dichiarazione di conformità EU

La società

FORTECH s.r.l.
Via Rigoletto, 4
47922 Rimini (RN) – Italia

Dichiara sotto la propria responsabilità che l'apparecchiatura Self Service Device

Modello: SmartPOS (versione WIDESCREEN)

oggetto della presente dichiarazione, è conforme alle seguenti direttive:

DIRETTIVA SULLA COMPATIBILITÀ ELETTROMAGNETICA 2014/30/EU

DIRETTIVA SULLA BASSA TENSIONE 2014/35/EU

avendo applicate le seguenti direttive armonizzate:

EN 55032:2015 + EC:2016 + A1:2020 + A11:2020

EN 55035:2017 + A11:2020

EN IEC 61000-3-2:2019 + A1:2021

EN 61000-3-3:2014 + A1:2019

EN 61000-4-2:2009

EN 61000-4-3:2006 + A1:2008 + A2:2010

EN 61000-4-4:2012

EN 61000-4-5:2014 + A1:2017

EN 61000-4-6:2014 + AC: 2015

EN 61000-4-11:2004 + A1: 2017

EN IEC 62368-1:2020 + A11:2020 + AC:2020

OIML R.117-1:2007

Luogo e data

Rimini, 09/01/2025

Fortech
Legale rappresentante





3.4 Targa metrica con omologazione MID

L'apparecchio smartOPT | Wide "Testa" può essere venduto con omologazione MID.

L'apparecchiatura è omologata sia con PART certificate che EVALUATION certificate.

MID rif. PART CERTIFICATE: Numero TC8329

MID rif. EVALUATION certificate: Numero TC8419

Manufacturer : Fortech S.r.l.	 Via Rigoletto, 4 - 47922 Rimini
Type :	
Serial No. :	
Approval No. TC8329	
Connected Fuel Dispensers	Place for legal Stamp/Sticker
<input type="text"/>	<input type="text"/>

Esempio targa MID PART CERTIFICATE utilizzata.

3.5 Dichiarazione dei protocolli di comunicazione utilizzati



Rimini, 07/09/2020

Dichiarazione dei protocolli di comunicazione utilizzati

Revisione 4 del 07/09/2020

Si riportano di seguito i protocolli utilizzati dalle apparecchiature ausiliarie Fortech per il colloquio con i distributori di carburanti con Omologazione Nazionale o MID che utilizzano uguale protocollo.

Fortech non è responsabile dell'utilizzo di protocolli di comunicazione diversi da quelli dichiarati nel presente documento.

Apparecchiatura ausiliaria	Protocolli utilizzati	Riferimenti legislativi
smartPOS smartOPT smartGATE smartBOX	Logitron (PUMALAN) IFSF (LON) Current Loop Nuovo Pignone DART	D.M. n.93/2017

FORTECH s.r.l.
47922 Via Rigoletto, 4 - Rimini
Tel. 0541 364611 - Fax 0541 753013
E-mail: info@4ts.it - web: www.4ts.it
P.IVA e C.F. 03618500403

Fortech S.r.l. (con socio unico)
(soggetta alla direzione ed al coordinamento di Fortech Group s.r.l.)
Via Rigoletto, 4 – 47922 Rimini (RN) ITALY
tel. 0541 364611 – fax 0541 753013
email info@4ts.it

Iscrizione Reg. Imprese di Rimini
N. REA: RN – 0300905
Capitale Sociale 1.500.000€ i.v.
P.IVA, C.F. 03618500403



4 NORME DI SICUREZZA GENERALI

4.1 Avvertenze generali di sicurezza

Se l'installazione non fosse eseguita dalla ditta produttrice o da tecnici da essa autorizzati, è obbligatorio leggere la seguente documentazione prima di qualsiasi operazione sul terminale. Verificare che il manuale sia completo di tutte le parti elencate nel sommario. Avvertire immediatamente il Fabbricante prima di eseguire qualsiasi operazione sull'apparecchiatura qualora parti della documentazione fossero anche parzialmente mancanti o illeggibili.



Gli operatori destinati alla movimentazione, installazione, uso, manutenzione e demolizione dell'apparecchiatura, devono leggere le istruzioni prestando particolare attenzione alle norme generali di sicurezza e alle modalità di esecuzione contenute nelle sezioni relative alle operazioni di propria competenza.

Di seguito sono descritte le norme generali di sicurezza da osservarsi durante qualsiasi operazione eseguita sull'apparecchiatura.

Le procedure di intervento, descritte nei capitoli successivi, dovranno essere eseguite rispettando le modalità di esecuzione indicate, le norme di sicurezza generali di questo capitolo e quelle contenute nei capitoli specifici. In fase di installazione, uso e manutenzione rispettare gli spazi perimetrali indicati dal Fabbricante, anche in considerazione di tutte le attività lavorative circostanti. L'attuazione di questo requisito va effettuata anche nel rispetto delle leggi vigenti in materia di sicurezza sul lavoro.

4.2 Avvertenze di sicurezza per l'installazione



- L'installazione e gli allacciamenti vanno eseguiti, per quanto concerne l'apparecchiatura, secondo le indicazioni fornite dal Fabbricante. Si dovrà tener conto anche di tutti i requisiti normativi e legislativi nazionali del paese in cui l'apparecchiatura è installata, eseguendo tutte le operazioni di installazione e allacciamento a regola d'arte.
- Le operazioni di installazione devono essere eseguite in assenza di tensione elettrica.

4.3 Avvertenze di sicurezza per l'uso



- Utilizzare l'apparecchiatura solo per gli usi previsti dal Fabbricante. L'impiego dell'apparecchiatura per usi impropri può recare rischi per la sicurezza, per la salute delle persone e danni economici.
- L'apparecchiatura non è stata progettata per essere utilizzata in ambienti con rischio di esplosione ed incendio.
- L'apparecchiatura è stata progettata e costruita per soddisfare tutte le condizioni operative indicate dal costruttore. Manomettere qualsiasi dispositivo per ottenere prestazioni diverse da quelle previste può recare rischi per la sicurezza e la salute delle persone e danni economici.
- Non utilizzare l'apparecchiatura con i dispositivi di sicurezza non perfettamente installati ed efficienti. Il mancato rispetto di questo requisito può recare rischi gravi per la sicurezza e la salute delle persone.
- Non utilizzare l'apparecchiatura con l'involucro danneggiato o aperto.

4.4 Uso previsto

SmartOPT | Wide "Testa" viene di solito installato all'interno delle stazioni di servizio polifunzionali, con lo scopo di consentire il pagamento e l'erogazione del servizio con modalità self service.

4.5 Usi scorretti

Gli usi scorretti ragionevolmente prevedibili comprendono tutte quelle azioni che implicano il funzionamento dell'apparecchiatura al di fuori dei limiti di progetto definiti nelle istruzioni d'uso e nella documentazione tecnica, in parti colare:

- tutti gli usi diversi da quelli previsti dal Fabbrikante;
- utilizzo in ambiente a rischio esplosione o incendio;
- installazioni, modifiche o regolazioni all'impianto non previste dalle istruzioni d'uso e manutenzione o dal layout prodotto in fase di definizione dell'ordine oppure non autorizzate dal Fabbrikante;
- usi e comportamenti in contrasto con le prescrizioni contenute nelle istruzioni d'uso;
- eseguire interventi di manutenzione in modalità diverse da quelle previste dalle istruzioni d'uso e manutenzione.

4.6 Avvertenze di sicurezza in caso di incendio



In caso di incendio per l'estinzione dello stesso non utilizzare acqua o altri metodi che possano causare rischio elettrico.

Utilizzare unicamente estintori a CO₂, avendo cura di non causare lo spostamento delle fiamme verso persone o materiale infiammabile. Ad avvenuto spegnimento dell'incendio verificare lo stato dell'apparecchiatura. Se l'integrità dell'apparecchiatura avesse risentito dell'evento o sorgessero dei dubbi, contattare sempre e immediatamente il Fabbrikante prima di riutilizzarla.

4.7 Condizione di apparecchiatura disalimentata



La condizione di apparecchiatura disalimentata corrisponde a:

1) apparecchiatura scollegata dall'alimentazione; 2) apparecchiatura spenta.

5 DESCRIZIONE APPARECCHIATURA

5.1 Caratteristiche principali

Lo smartOPT | Wide "Testa" è un'apparecchiatura per l'automazione delle stazioni di servizio realizzata da Fortech. Questa versione, detta anche "kit retrofit" viene utilizzata per sostituire la testa di un vecchio terminale (Fortech, Gilbarco, Wayne) lasciando invariata la cassaforte.

Il terminale è dotato di tecnologie innovative che permettono all'utente di gestire il processo di erogazione di carburante in self nel migliore dei modi.

Il grande display touch-screen da 16" con schermo antivandalo facilita l'utilizzo del terminale. Le innovative interfacce grafiche sono state sviluppate per migliorare l'interazione con l'utente finale e semplificare le operazioni per il gestore.

La nuova **Dynamic Sidebar** si integra con l'interfaccia operativa principale, offrendo uno spazio dedicato a funzioni aggiuntive, come assistenza e advertising.

La sezione *Assistenza* raccoglie e facilita tutte le operazioni di supporto con video tutorial e contenuti testuali che guidano l'utente in real time (**Interactive Help**).

Gli altoparlanti consentono di riprodurre contenuti audio e vengono utilizzati per riprodurre il sistema di guida vocale che supporta l'utente durante tutto il flusso di pagamento.

Grazie al microfono, in caso di necessità, l'utente può interagire direttamente con l'Help Desk Fortech, servizio di assistenza telefonica altamente qualificato, che permette di risolvere circa il 90% dei problemi senza necessità di manutenzione sul piazzale, consentendo così al gestore di risparmiare tempo e denaro (il servizio di Help Desk non è incluso nel costo del terminale).

Il terminale consente di gestire tutte le modalità di pagamento più diffuse: bancomat, carte di credito, voucher, mobile payment, pagamenti contactless. Il terminale è predisposto all'accettazione di tutte le maggiori carte bancarie e carte petrolifere internazionali (UTA, DKV, AS24, EDC, EUROWAG...). Il lettore contactless consente di pagare i rifornimenti semplicemente avvicinando la carta o lo smartphone al lettore NFC.

Il resto viene erogato attraverso la stampa di codici QR utilizzabili in qualsiasi momento dal cliente, il quale potrà recuperare il credito non utilizzato avvicinando il codice dello scontrino sul lettore ottico presente sullo smartOPT. Il lettore di codici QR permette inoltre di realizzare campagne promozionali.

Lo smartOPT | Wide "Testa" è stato implementato con le migliori tecnologie di supporto remoto, così da rendere il terminale completamente gestibile e aggiornabile a distanza. Il gestore, in ogni momento, potrà mantenere monitorati tutti i parametri funzionali del sistema di pagamento (eventuali guasti ai singoli componenti, inceppamento/fine carta, ecc.) oppure, se attivi i servizi di "alarm" essere avvertito da SMS e mail.

N.B. Alcuni dei servizi elencati potrebbero prevedere dei costi extra.

5.2 Versioni apparecchiatura

Lo SmartOPT | Wide "Testa" è disponibile in 2 versioni: Monofronte e Bifronte.

Monofronte (smartOPT | Wide "Testa"): il terminale è utilizzabile da un solo lato, dispone di un unico display, di una unica cpu e di un solo set di periferiche di pagamento con carte.

Bifronte (smartOPT | Wide "Testa" twin): il terminale è utilizzabile da 2 lati, dispone di 2 display, di 2 CPU e da 2 set completi di periferiche di pagamento con carte.

5.3 Dimensioni

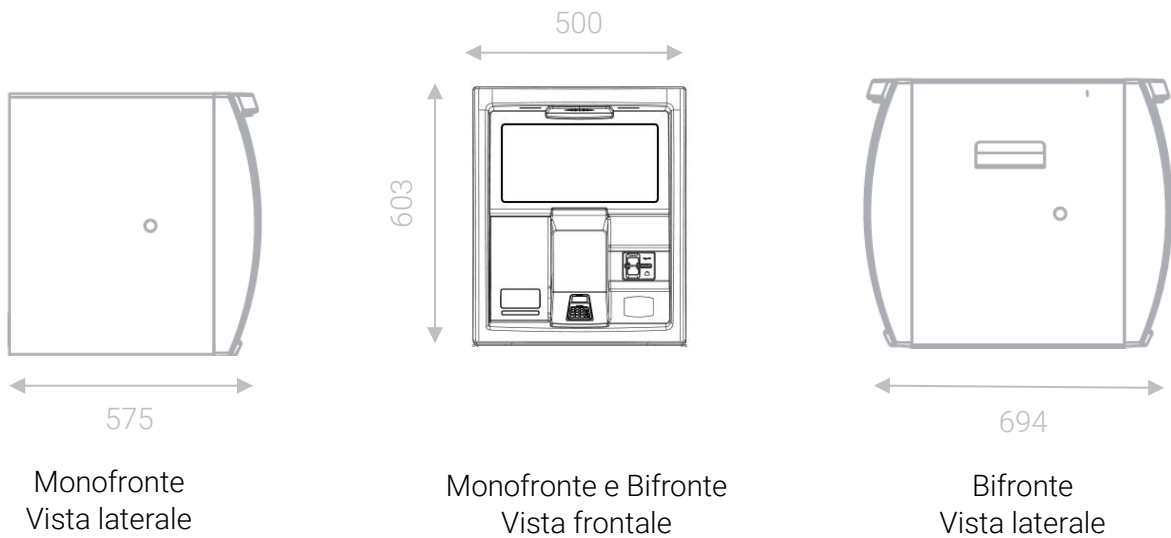

5.4 Caratteristiche tecniche terminale OPT

Massa Monofronte	Kg	70
Massa Bifronte	Kg	90
Temperatura ambiente di funzionamento	°C	-10 to +45
Quota altimetrica massima	m	1000 a.s.l.
Temperatura ambiente di stoccaggio	°C	-25 to +55 °C
Tensione elettrica linea PC	VAC	230V 1F/N + PE
Potenza nominale linea PC	W	62
Tensione elettrica linea di ventilazione e riscaldamento	VAC	230V 1F/N + PE
Potenza nominale elettrica linea di ventilazione e riscaldamento	W	1020
Frequenza	Hz	50
Rete cavo ethernet		Categoria 5e UTP
Switch cavo ethernet		Plug RJ45
Sezione minima e massima cavo di alimentazione	mm ²	1.5
Taratura massima fusibile di protezione su linea PC	A	3.15 type T
Taratura massima fusibile di protezione su linea di alimentazione riscaldatori	A	3.15 type T
Massima corrente di corto circuito (Icc)	KA	2
Corrente dispersa verso terra	mA	0.9
Ambiente elettromagnetico	--	Tipo residenziale e dell'industrial leggera

5.5 Parti dell'apparecchiatura OPT

A seconda della configurazione, il terminale OPT è composto da più o meno elementi. La seguente illustrazione rappresenta il posizionamento dei componenti su uno smartOPT | Wide "Testa" Monofronte.

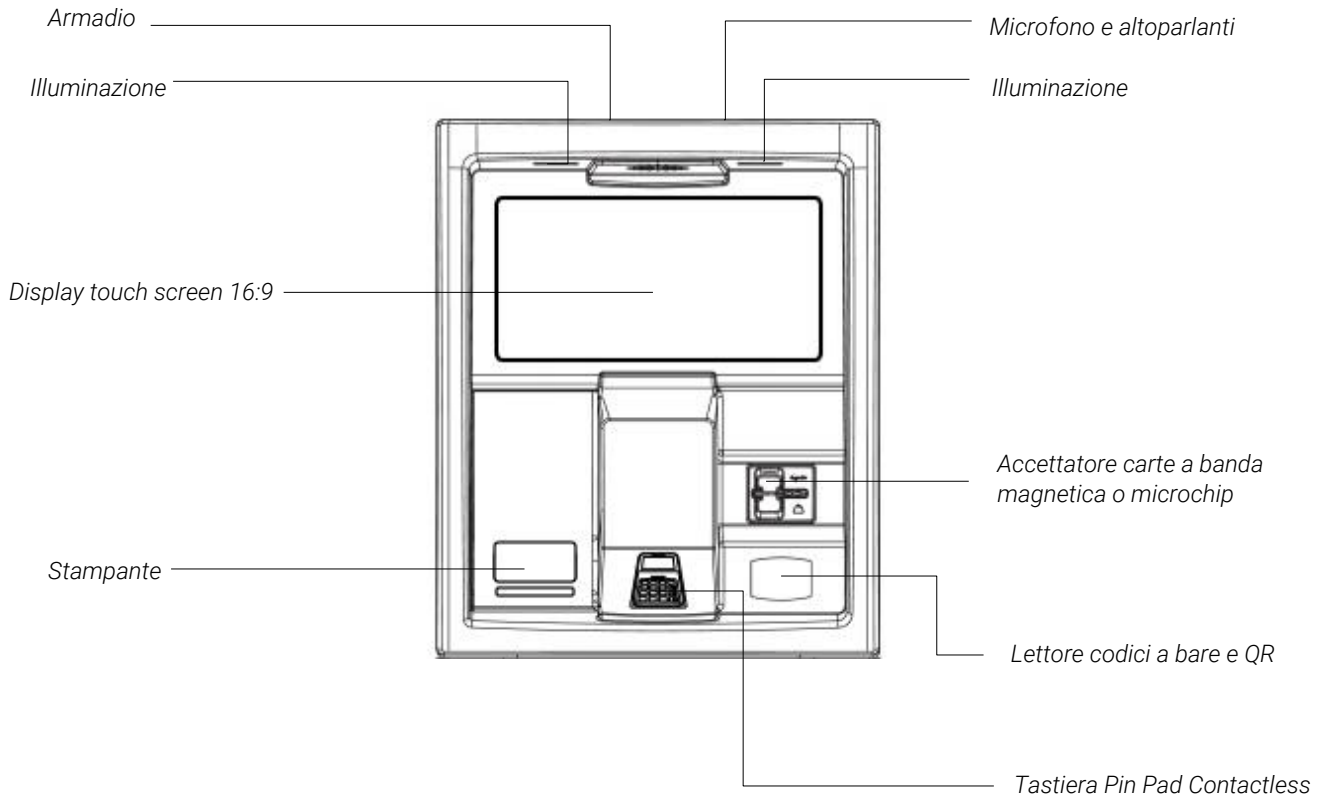

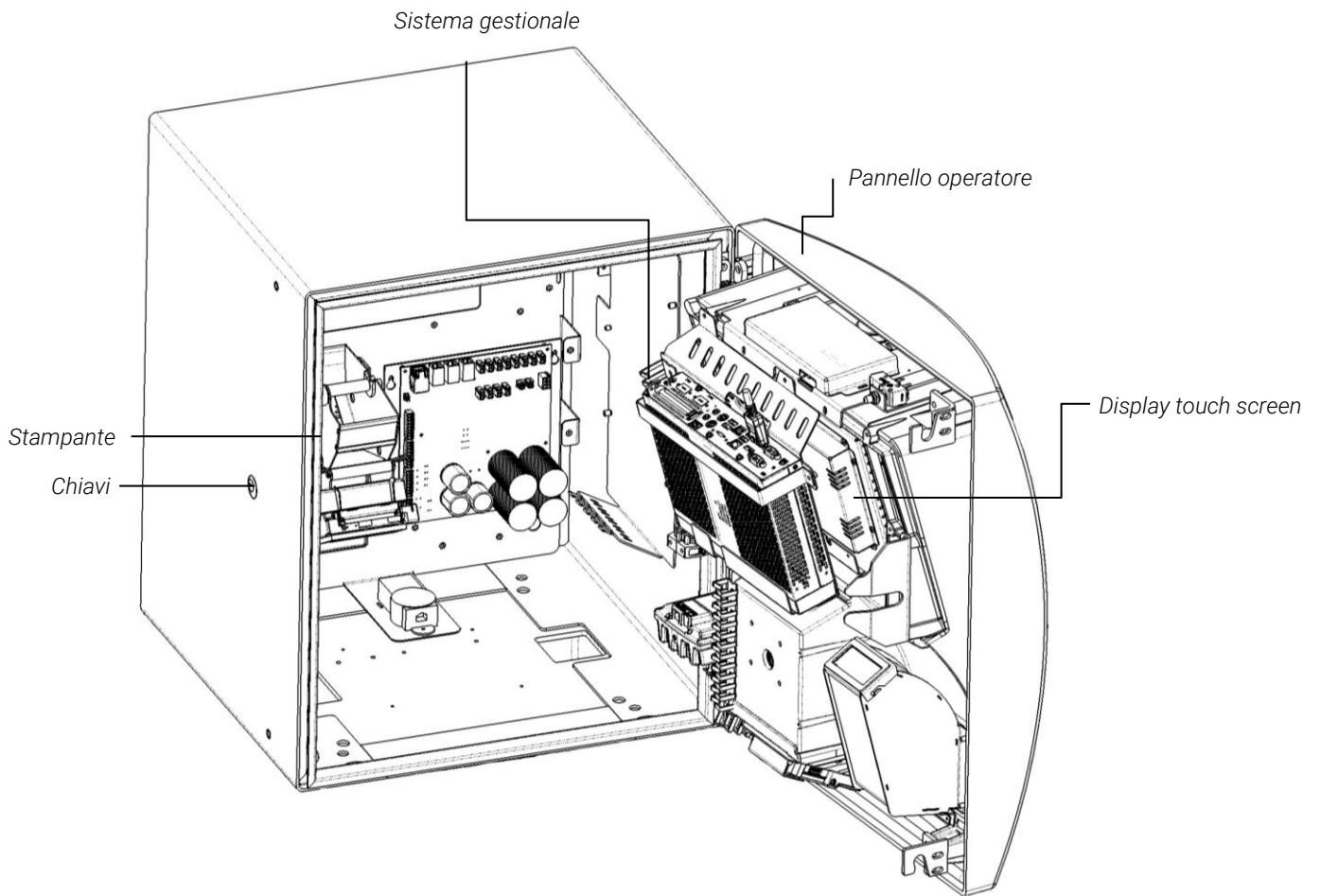

5.5.1 Testa

Struttura superiore del terminale, è composta da lamiera in acciaio zincato posizionata sopra il basamento e fissata allo stesso mediante organi di fissaggio. All'interno ospita tutti i componenti elettrici ed elettronici.

5.5.2 Sistema di ventilazione e riscaldatore

All'interno della testa è situato un sistema di ventilazione e riscaldamento per evitare la formazione di condensa e salvaguardare i componenti elettrici ed elettronici.



Nonostante il dispositivo di ventilazione e riscaldamento sia schermato, permane un rischio residuo di "superfici calde" identificato mediante il pittogramma sottostante.



5.5.3 Display touch screen

Lo schermo touch-screen da 16 pollici è posto centralmente nella parte superiore e consente l'interazione dell'utente con il terminale. La rilevazione del tocco avviene attraverso una matrice infrarossi. Il display è protetto da un vetro antivandalo.

5.5.4 Accettore carte

Posizionato sulla destra, consente la lettura delle carte con banda magnetica o con chip.

5.5.5 Tastiera pin pad contactless

Situato al centro nella parte inferiore del pannello operatore, la tastiera è utilizzata per inserire i codici pin dei bancomat o delle carte di credito e per permettere il riconoscimento di dispositivi contactless (carte, smartphone e tablet).

5.5.6 Lettore Bar Code

Posizionato sotto l'acceptore di carte sul lato destro, serve ad effettuare pagamenti con il codice a barre riportato nello scontrino di resto. Può essere utilizzato anche per la lettura di coupon promozionali.

5.5.7 Stampante, scontrini e ricevute

Situata all'interno della testa, stampa scontrini di resto o ricevute d'acquisto non fiscale. Tali ricevute sono stampate su carta termica 7 gr/ m², il cui rotolo ha diametro esterno ø150 mm, interno ø12mm, larghezza 60mm.

5.5.8 Microfono e diffusori audio

Il microfono è posizionato centralmente nella parte superiore del pannello operatore e consente la comunicazione tra l'utente e l'operatore Help desk. I diffusori sonori possono consentire la riproduzione di spot pubblicitari.

5.5.9 Illuminazione

L'illuminazione, composta da due faretti, è ubicata frontalmente nella parte superiore, al fine di illuminare tutti i dispositivi di interfaccia utente.

5.5.10 Chiave di accesso in dotazione

i

In dotazione con il terminale vengono fornite le chiavi di accesso alla stampante scontrini, la chiave di accesso alla testa e quello di accesso alla cassaforte, tutte in duplice copia.

N.B. Le chiavi fornite in dotazione possono variare in funzione del terminale scelto al momento dell'acquisto. Ad esempio per lo smartOPT | Wide "Testa" non saranno date in dotazione le chiavi per l'accesso alla stampante scontrini.

5.5.11 Controllore di campo smartBOX

La configurazione standard dello smartOPT | Wide "Testa" prevede l'utilizzo dello smartBOX, un controllore di campo esterno al terminale che permette di comunicare con i protocolli attuali più diffusi. In alcuni casi (solo per terminali monofronte master) è installato lo smartBOX EMBEDDED, un controllore di campo alloggiato all'interno della testa del terminale.

5.5.12 Modalità di funzionamento Master, Server, Client

A seconda della configurazione del piazzale l'apparecchio può essere:

Master (solo Monofronte): la gestione del piazzale avviene automaticamente senza la necessità di comunicare con un server esterno in quanto il controllore è già presente al suo interno.

Server (Monofronte o Twin): la gestione del piazzale avviene tramite il collegamento ad un controllore di campo esterno.

Client (Monofronte o Twin): la gestione del piazzale avviene mediante il collegamento ad un'altra attrezzatura Master o Server.

6 FUNZIONAMENTO OPT

6.1 Interfaccia utente

Quando il terminale è in stato di attesa, sul display vengono visualizzati tutti i servizi disponibili.



La schermata si suddivide in 3 parti principali.

Nella parte superiore è presente la "Top bar", nella quale sono presenti i tasti che permettono di svolgere altre operazioni rispetto all'erogazione.



I tasti sono:

- **Modifica lingua:** serve per modificare la lingua preimpostata e selezionare la lingua desiderata.
- **Recupera credito:** serve per utilizzare lo scontrino di resto per recuperare un credito residuo;
- **Scontrino:** serve per richiedere scontrino al termine di un rifornimento;
- **Fattura:** serve per richiedere fattura al termine di un rifornimento;
- **Assistenza** (laddove il servizio è abilitato): serve per richiedere assistenza;

Al centro della schermata si sviluppa tutto il flusso di abilitazione dei rifornimenti e dei diversi servizi, intervallati dai pop-up informativi che guidano l'utente nel flusso.

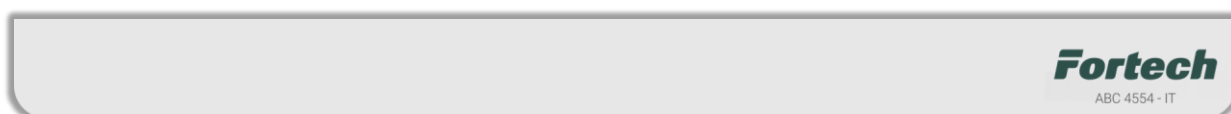

In basso a destra è presente il logo della bandiera e il codice del punto vendita.

6.2 Rifornimento

Premendo il pulsante "Rifornimento" si apre una schermata che mostra tutti i numeri delle pompe, disponibili e non disponibili.

N.B. In basso a sinistra sono visibili le carte e le modalità di pagamento mobile accettate dal servizio selezionato.

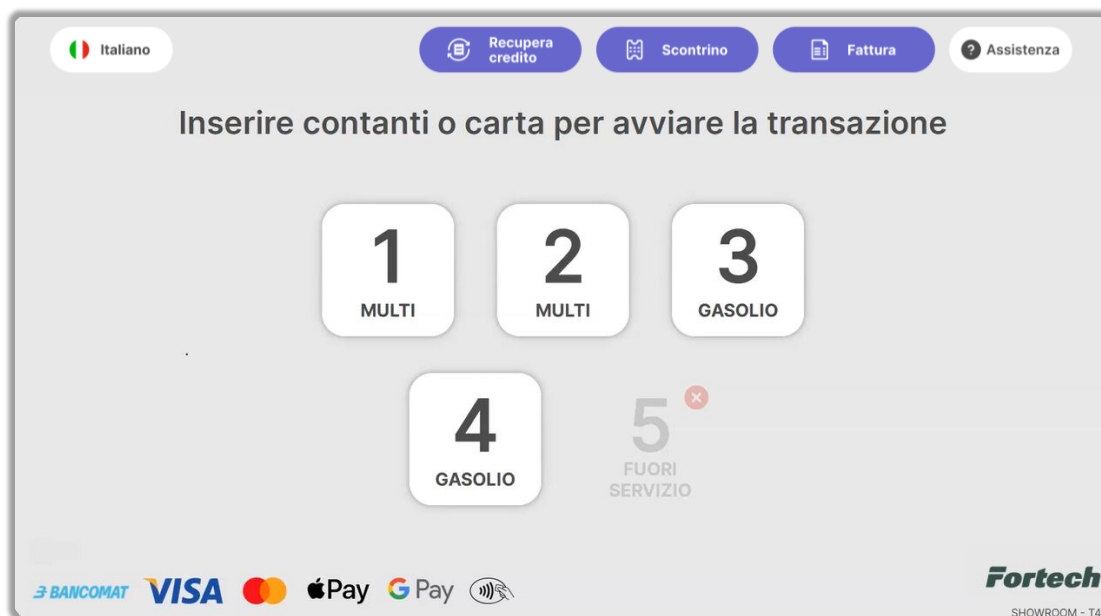

6.2.1 Pagamento in contanti

FLUSSO CLASSICO

Quando si inserisce una banconota, l'importo viene immediatamente visualizzato sul terminale.

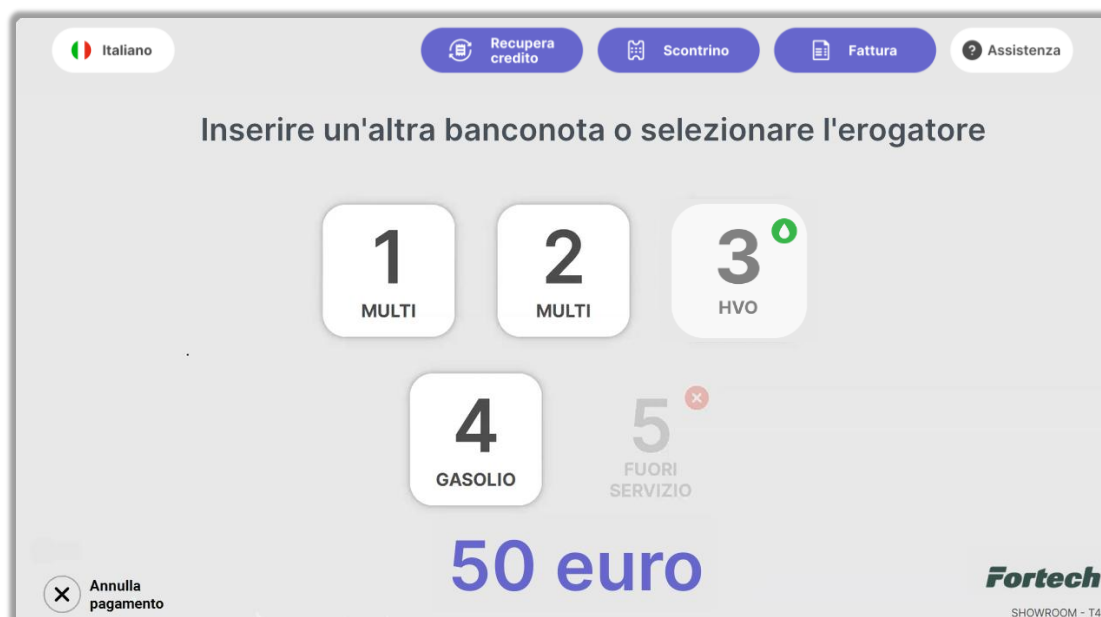

Sul display, le pompe disponibili sono evidenziate con un'ombra grigia. Quelle occupate, invece, sono prive di ombra e hanno un'icona verde (gocciolina o spunta), mentre le pompe fuori servizio appaiono oscurate, senza sfondo bianco, e con un'icona rossa "x".



È possibile annullare l'operazione premendo il pulsante "Annulla pagamento" in basso a sinistra.



In seguito si apre un popup per confermare l'annullamento dell'operazione di pagamento, quindi premere sul pulsante "SI".

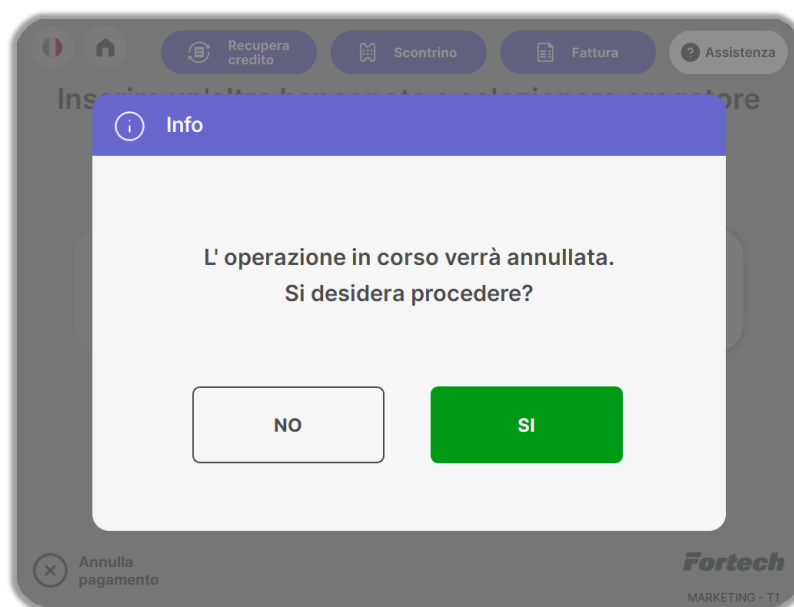

N.B. In tal caso verrà stampato uno scontrino con un Qr code che, una volta scansionato sul terminale, consente di utilizzare l'importo precedentemente inserito.

Dopo aver inserito una banconota, è possibile premere il pulsante “Richiedi scontrino” per prenotare la stampa della ricevuta al termine del rifornimento.

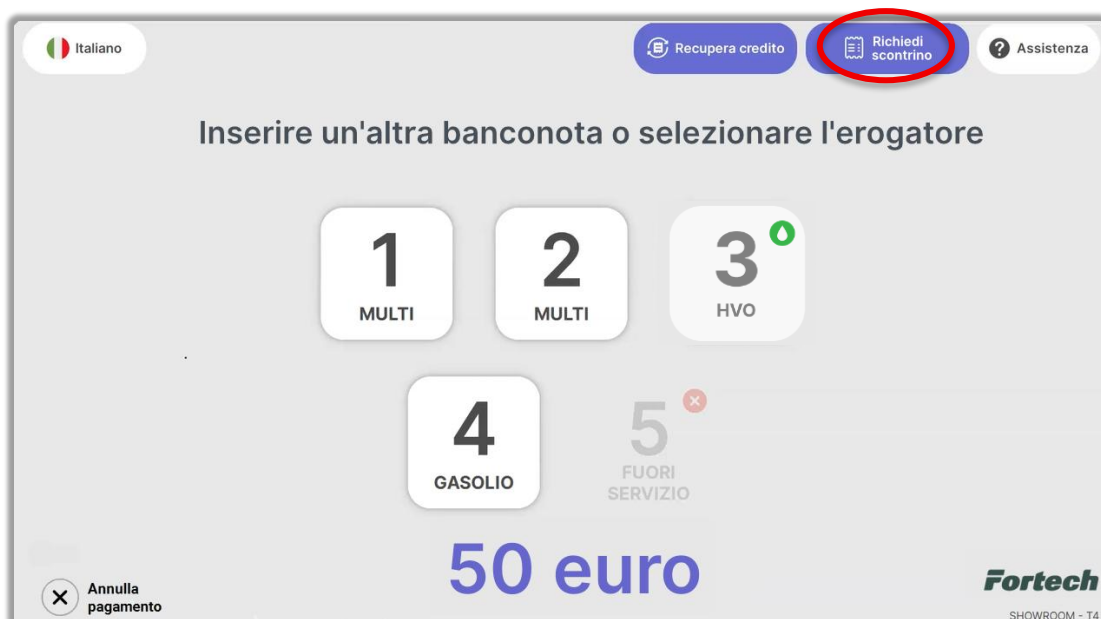

Una volta selezionato, il pulsante mostrerà la dicitura “Ricevuta prenotata”.

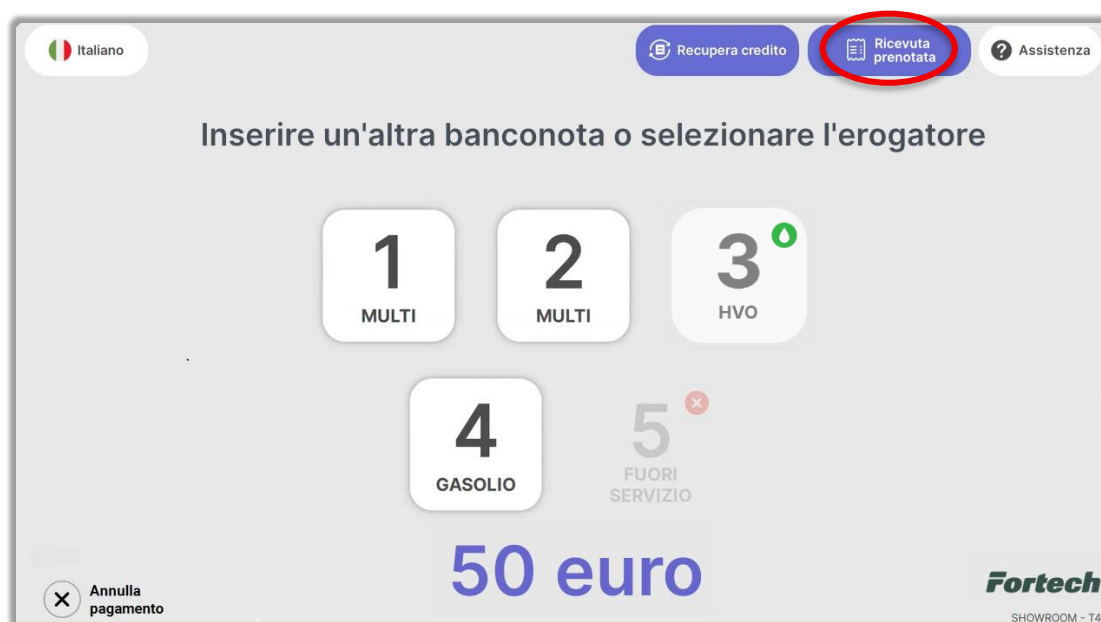

Successivamente, per effettuare il rifornimento è necessario selezionare il numero della pompa desiderata. Una volta selezionata, sul pulsante comparirà una spunta verde “✓” a indicare che la pompa è autorizzata all'erogazione e si trova nello stato di “OCCUPATO”.



In seguito, dopo aver sollevato l'erogatore desiderato, sul pulsante apparirà l'icona di una gocciolina verde, a indicare che la pompa è nello stato di "USO".



FLUSSO CON WIZARD

Per effettuare un pagamento in contanti tramite il wizard, è necessario iniziare selezionando la pompa desiderata.



Successivamente si apre la schermata con i metodi di pagamento disponibili, quindi premere il pulsante "CONTANTI"



Selezionando l'opzione contanti, viene visualizzata la schermata per l'inserimento delle banconote.

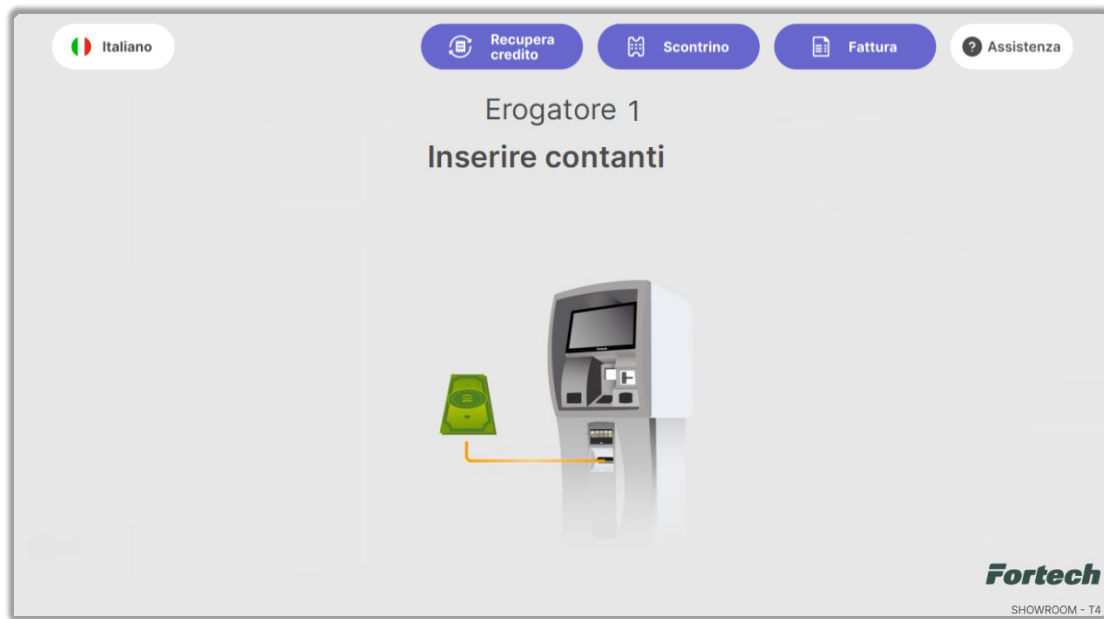

Il terminale aggiorna il display con l'importo inserito, a questo punto, è possibile inserire ulteriori banconote, annullare l'operazione oppure avviare il rifornimento premendo il pulsante "Inizia rifornimento".



6.2.2 Pagamento con carte elettroniche

Il pagamento con carte elettroniche è permesso solo se non è stato ancora introdotto denaro contante o credito recuperato tramite ricevute di rimborso. Il pagamento misto non è ammesso con questa modalità di pagamento.

Il terminale potrà accettare le diverse carte bancarie, internazionali, petrolifere e private a seconda delle abilitazioni.

6.2.2.1 Pagamento con carta bancaria

FLUSSO CLASSICO

Dalla schermata principale, inserire la carta bancaria (carta di credito e pagobancomat) nell'apposito accettatore oppure avvicinarla alla pinpad per il pagamento contactless. Successivamente, selezionare il circuito bancario desiderato.

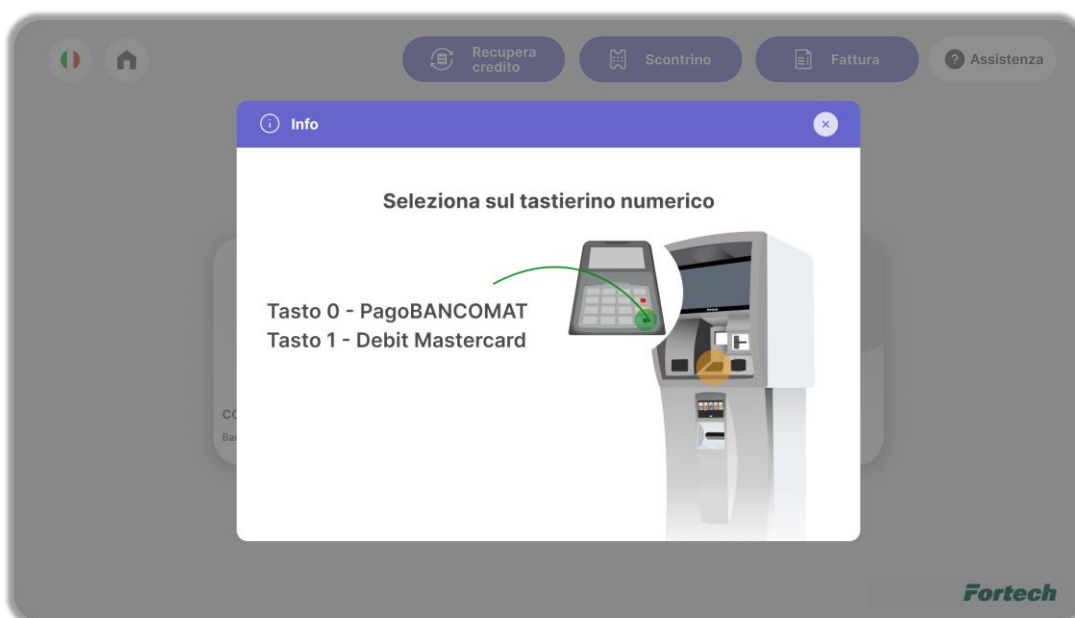

In seguito, digitare sul tastierino numerico (pinpad) il PIN e premere il tasto verde per conferma.

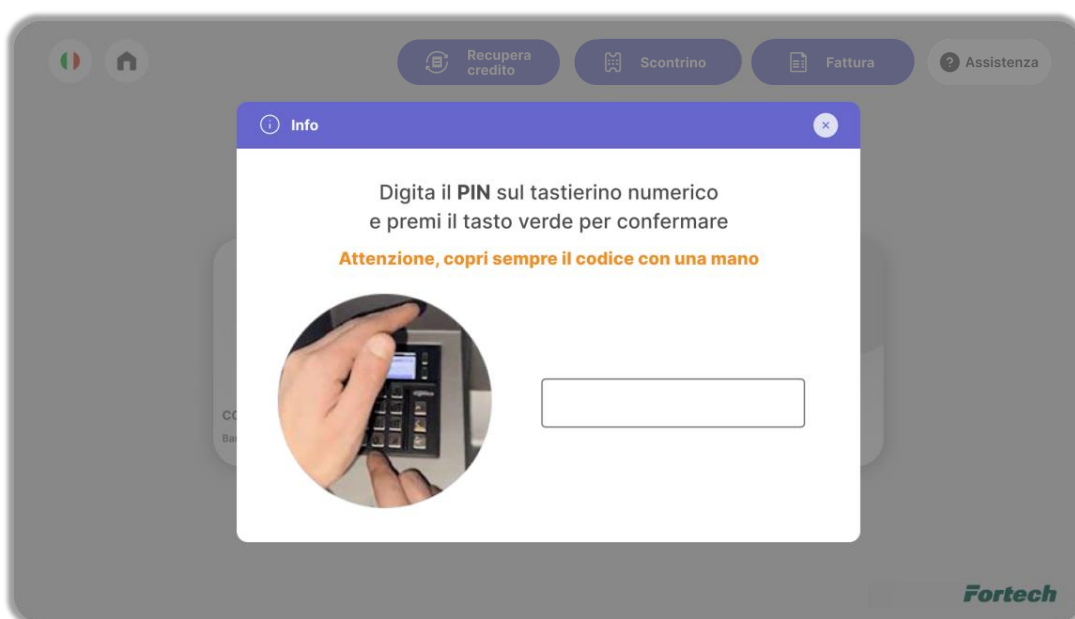

Una volta autorizzata la transazione, sul display comparirà l'importo massimo erogabile.

Come illustrato in precedenza, sarà quindi possibile prenotare la ricevuta, selezionare l'erogatore desiderato e procedere con il rifornimento.



Diversamente, nel caso ci fossero problemi che ostacolano la transazione, sul display del terminale appariranno due schermate di errore.

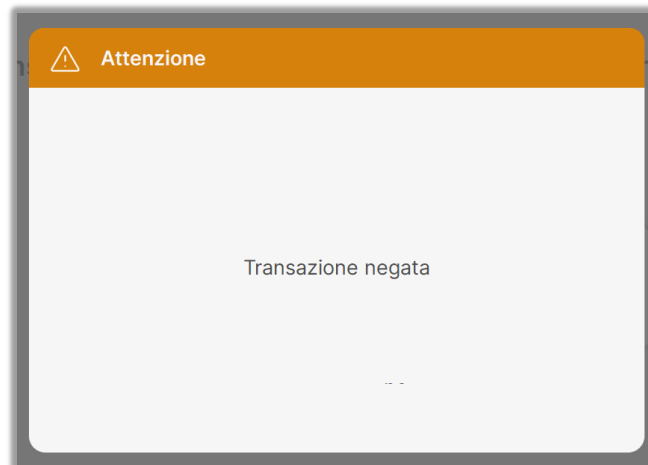

FLUSSO CON WIZARD

Per effettuare un pagamento con carta bancaria tramite il wizard, è necessario iniziare selezionando la pompa desiderata.



Successivamente si apre la schermata con i metodi di pagamento disponibili, quindi premere il pulsante "CARTE BANCARIE".



Viene visualizzata la schermata per il pagamento: inserire la carta nell'apposito accettatore oppure avvicinarla per il pagamento contactless.



Se richiesto, selezionare il circuito desiderato e digitare il PIN sul tastierino, come illustrato in precedenza.

Dopo la pre-autorizzazione dell'importo massimo, questo verrà visualizzato sul display del terminale.

Per avviare il rifornimento, premere il pulsante "Inizia rifornimento".



6.2.2 Pagamento con carta gestore o petrolifera

FLUSSO CLASSICO

Il pagamento con carta gestore o petrolifera segue all'incirca le stesse modalità della carta bancaria.

Dalla schermata di selezione delle pompe, inserire la carta gestore o petrolifera nell'apposito accettore e digitare dal tastierino il PIN di sicurezza.

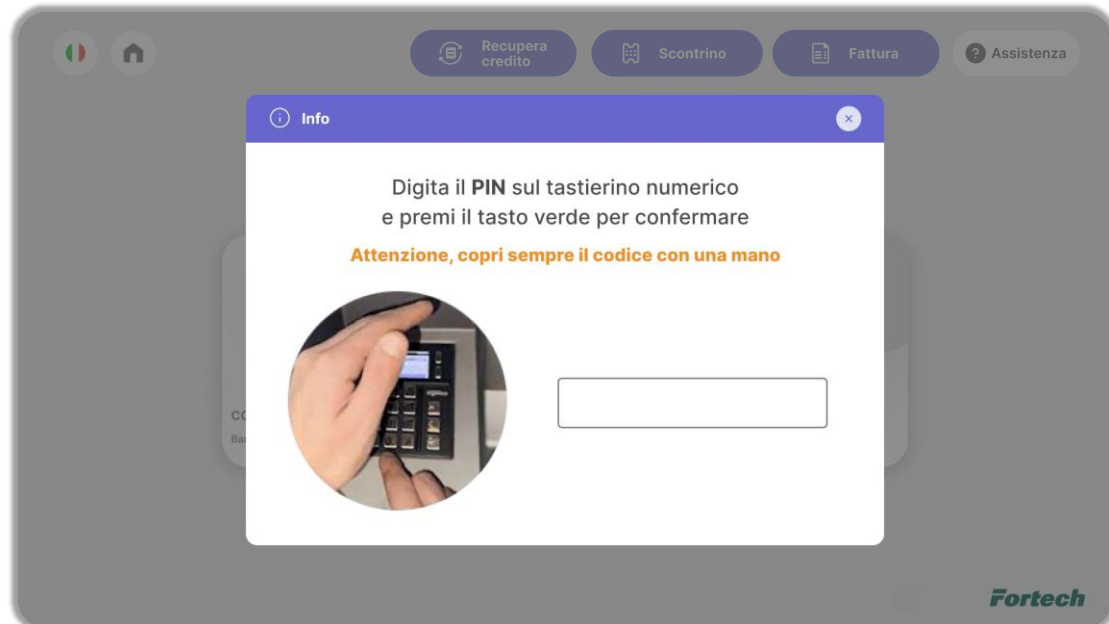
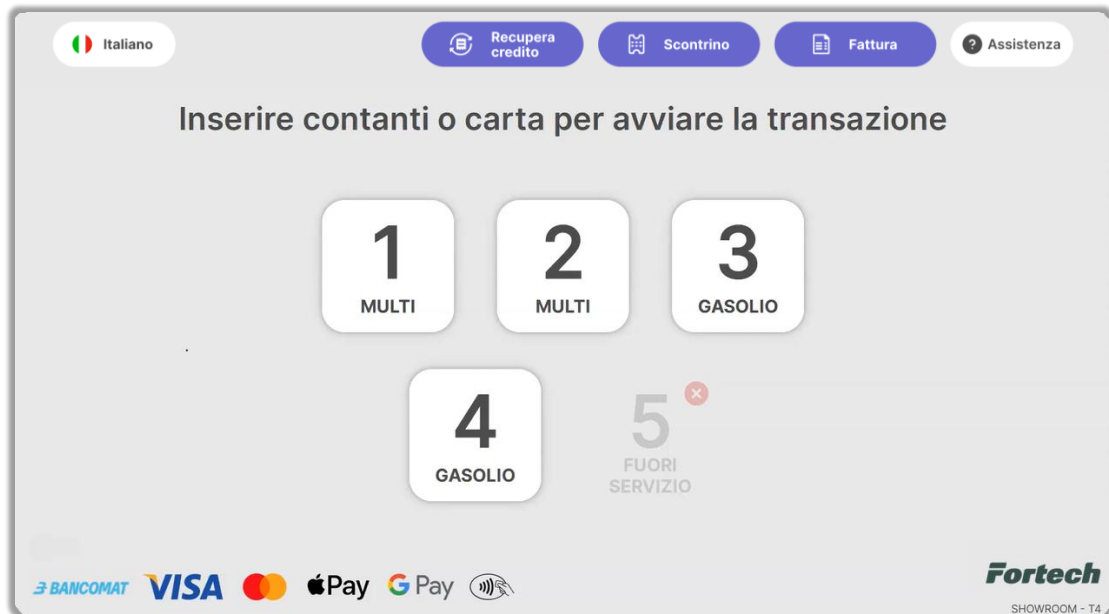

Se richiesto, sarà necessario completare l'operazione inserendo i chilometri percorsi e la targa del veicolo.

Info

Inserire KM

CONFERMA

1 2 3
4 5 6
7 8 9
0 <

Fortech

Info

Inserire targa

CONFERMA

q w e r t y u i o p <
↑ a s d f g h j k l @ ù
↑ z x c v b n m , . -
&123 à è é i ò ó .com

Fortech

Successivamente sul display comparirà l'importo massimo erogabile.



Come illustrato in precedenza, sarà quindi possibile prenotare la ricevuta, selezionare l'erogatore desiderato e procedere con il rifornimento.

FLUSSO CON WIZARD

Per effettuare un pagamento con carta gestore o privata tramite il wizard, è necessario iniziare selezionando la pompa desiderata.



Successivamente si apre la schermata con i metodi di pagamento disponibili, quindi premere il pulsante “CARTE GESTORE” o “CARTE PETROLIFERE”, in base alla modalità di pagamento desiderata.



In seguito viene visualizzata la schermata di inserimento carte.



Carta gestore



Carta petrolifera

Come visto in precedenza, se richiesto, sarà necessario completare l'operazione inserendo i chilometri percorsi e la targa del veicolo.

Successivamente sul display comparirà l'importo massimo erogabile.

Per avviare il rifornimento, premere il pulsante "Inizia rifornimento".



6.2.3 Pagamento con Satispay

Per effettuare un pagamento con Satispay, è necessario accedere al wizard selezionando la pompa desiderata.

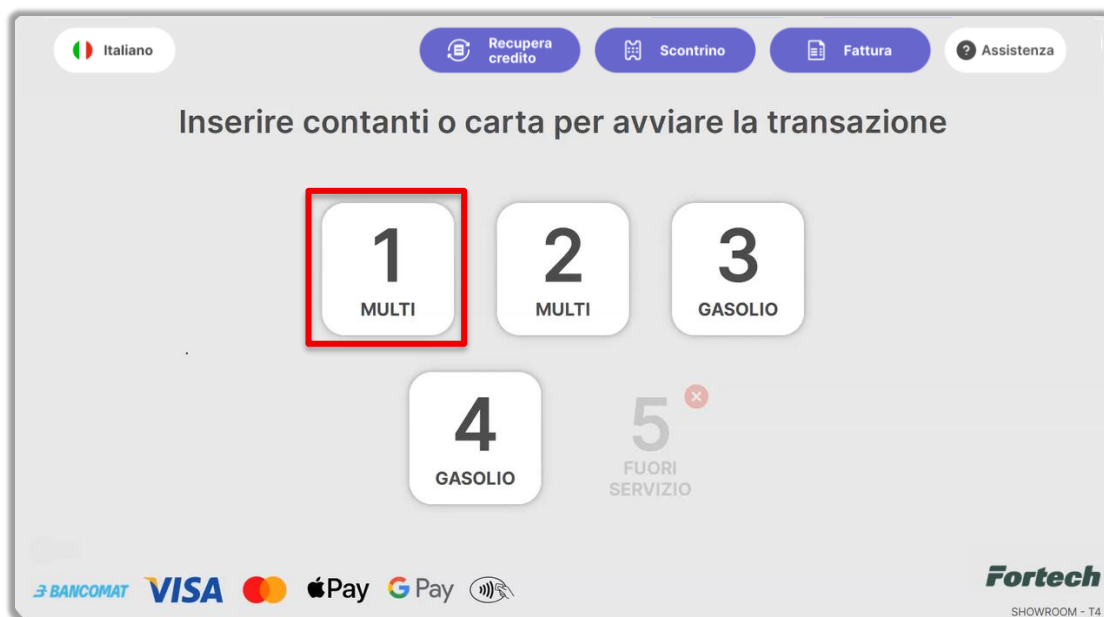

Successivamente si apre la schermata con i metodi di pagamento disponibili, quindi premere il pulsante "PAGA CON SATISPAY".



Per pagare con Satispay, inquadrare il codice QR visualizzato sul display e inviare l'importo da pre-autorizzare. Procedere quindi con il rifornimento.



6.2.4 Codici di resto e Voucher

FLUSSO CLASSICO

Per recuperare il credito da uno scontrino di resto o da un voucher, è sufficiente scansionare il QR code presente sullo scontrino tramite il lettore del terminale. In alternativa, è possibile inserire manualmente il codice numerico visualizzato sotto il QR code, utilizzando la pinpad.

Premere sul pulsante "Recupera credito" per visualizzare le informazioni relative all'utilizzo di scontrini di resto e voucher.



L'importo del Codice di resto o del Voucher verrà visualizzato direttamente sul display del terminale.



Come illustrato in precedenza, sarà quindi possibile prenotare la ricevuta, selezionare l'erogatore desiderato e procedere con il rifornimento.

FLUSSO CON WIZARD

Per utilizzare uno Scontrino di resto o un Voucher tramite il wizard, è necessario iniziare selezionando la pompa desiderata.



Successivamente si apre la schermata con i metodi di pagamento disponibili, quindi premere il pulsante "CODICI DI RESTO E VOUCHER".



Si apre la schermata con le istruzioni per l'utilizzo degli scontrini di resto e dei voucher.

A questo punto scansionare il QR code presente sullo scontrino tramite il lettore del terminale oppure inserire manualmente il codice numerico visualizzato sotto il QR code, utilizzando la pinpad.



L'importo del Codice di resto o del Voucher verrà visualizzato direttamente sul display.

Per avviare il rifornimento, premere il pulsante "Inizia rifornimento".



N.B. Per una corretta lettura del QR code, lo scontrino deve essere posizionato davanti al lettore ad una distanza minima di 5 cm dalla finestrella di lettura, rivolgendo il codice verso il lettore e avendo cura di non ostacolare la lettura in alcun modo.

La modalità di recupero credito è sempre attiva. Inoltre per effettuare un rifornimento è possibile fare pagamenti misti, ossia una parte in contanti e/o con più codici di rimborso.

Gli scontrini di rimborso sono cumulabili e possono essere utilizzati anche in un unico pagamento.

Nel caso in cui uno scontrino risulti già utilizzato, sul display comparirà il pop-up di avviso "Il codice di resto è già stato utilizzato". Successivamente sarà possibile effettuare una nuova operazione.

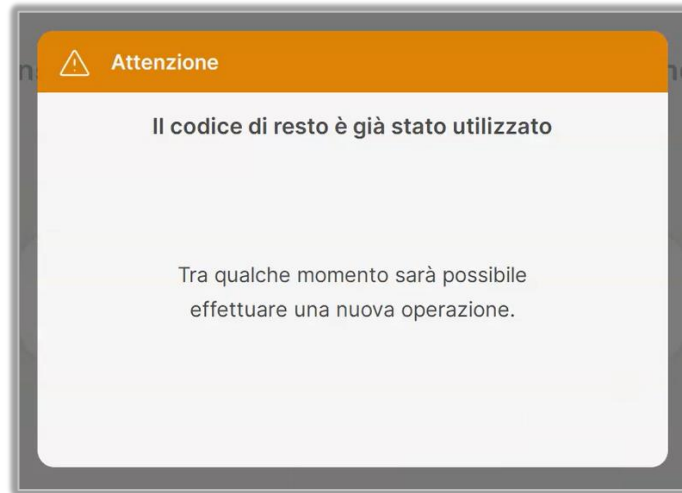

6.3 Ricarica elettrica

Dalla schermata principale, premere il pulsante “RICARICA ELETTRICA” per accedere a tutte le operazioni di ricarica elettrica: avvio, gestione o termine della sessione di ricarica.

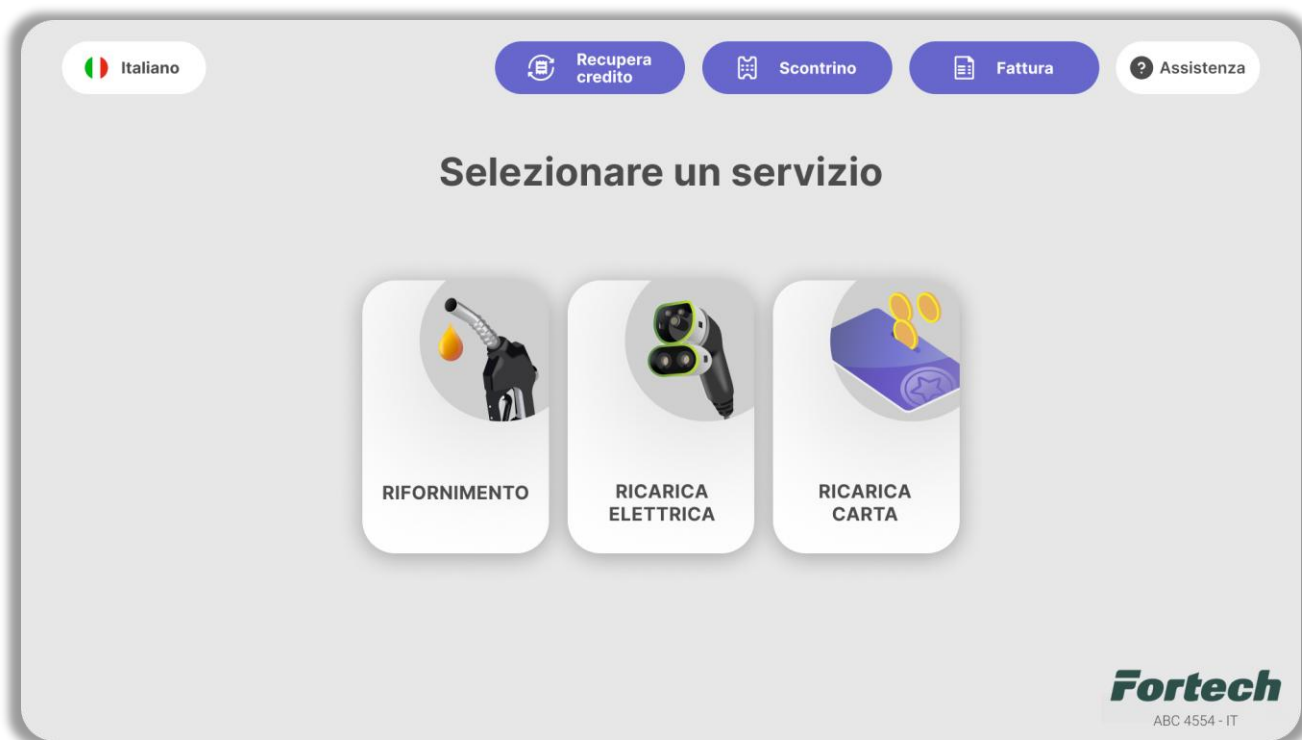

Si apre la schermata dove vengono visualizzate le colonnine disponibili e non disponibili.

Da qui è possibile visualizzare i connettori disponibili e identificarne lo stato operativo in base a determinati colori:



Connettore disponibile



Connettore occupato



Connettore non disponibile



6.3.1 Pagamento con carte elettroniche

Per il pagamento di una ricarica elettrica è ammesso solo l'utilizzo di carte elettroniche (carte bancarie e private) a seconda delle abilitazioni.

6.3.1.1 Pagamento con carta bancaria

FLUSSO CLASSICO

Dalla schermata principale, inserire la carta bancaria (carta di credito o PagoBancomat) nell'apposito accettatore oppure avvicinarla alla pinpad per il pagamento contactless.

Successivamente, estrarre la carta se è stata inserita, quindi selezionare il circuito bancario desiderato per completare l'operazione.

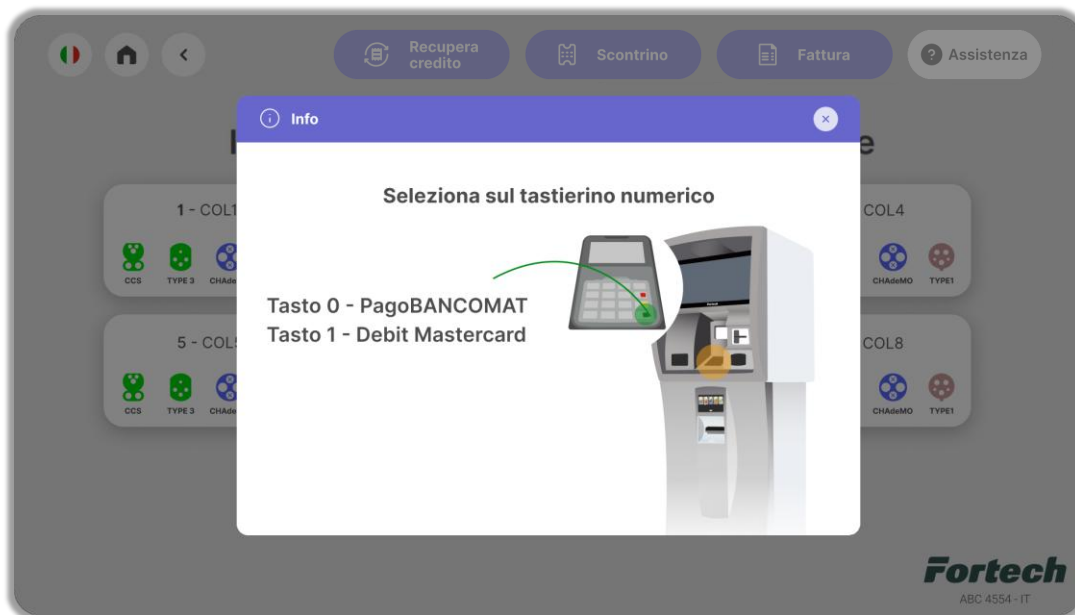
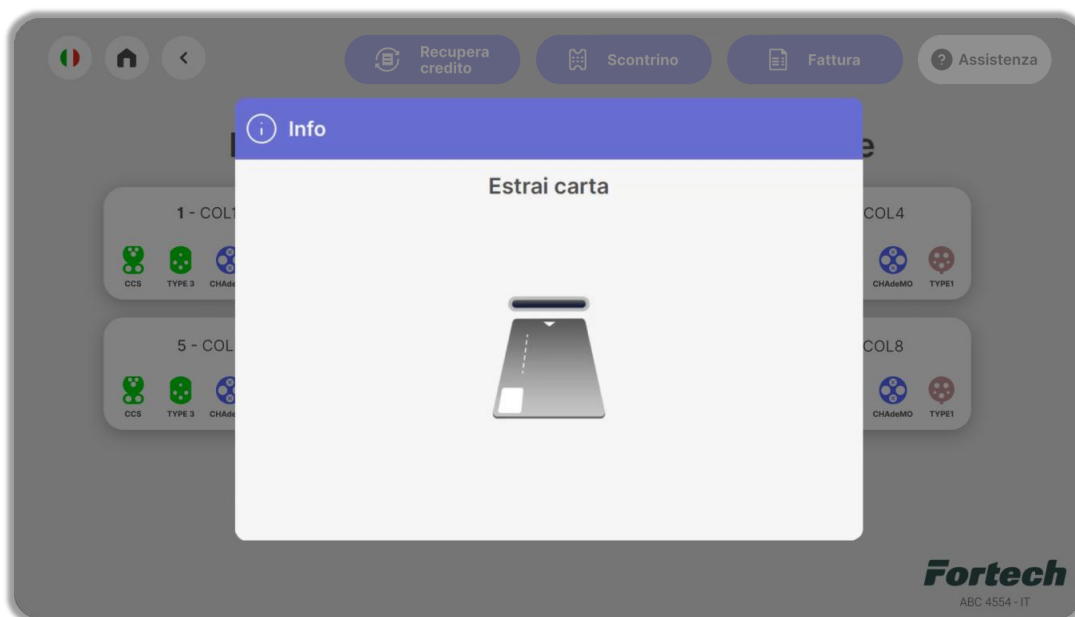

In seguito digitare sul tastierino numerico (pinpad) il PIN e premere il tasto verde per conferma.

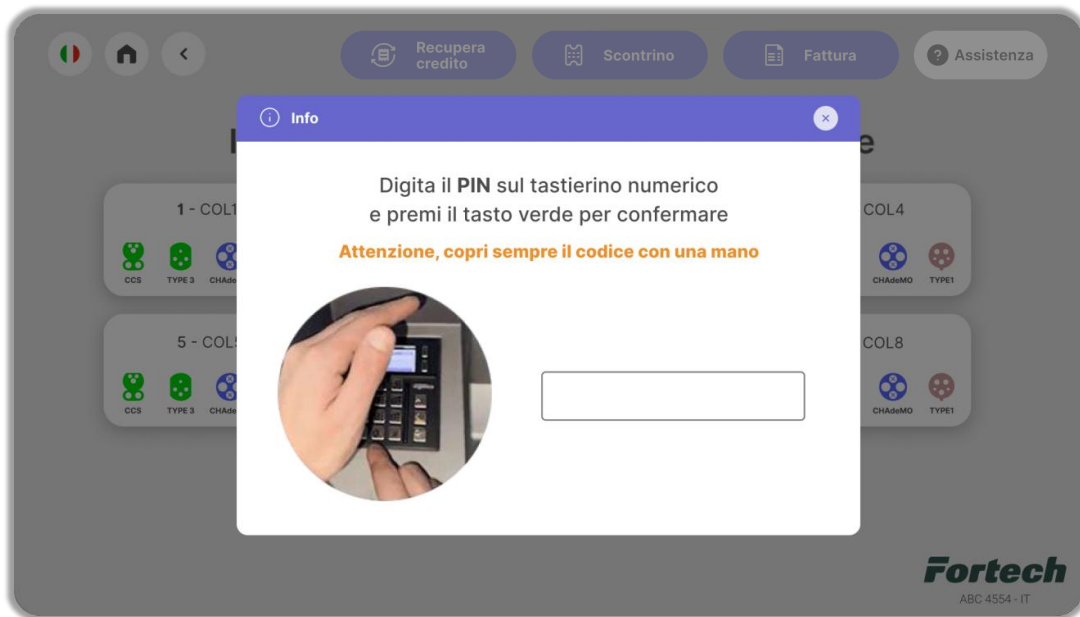

Una volta autorizzata la transazione, sul display comparirà l'importo massimo erogabile.

Da questa schermata sarà possibile prenotare la ricevuta e selezionare la colonnina desiderata.



Successivamente, premere il pulsante "AVVIA" del connettore disponibile.



Scegliere se si desidera ricevere scontrino o fattura, oppure premere sul pulsante "No, Grazie".



Per poter ricevere scontrino o fattura via SMS, digitare sul tastierino a display il numero di telefono e premere il tasto verde per "CONFERMA".

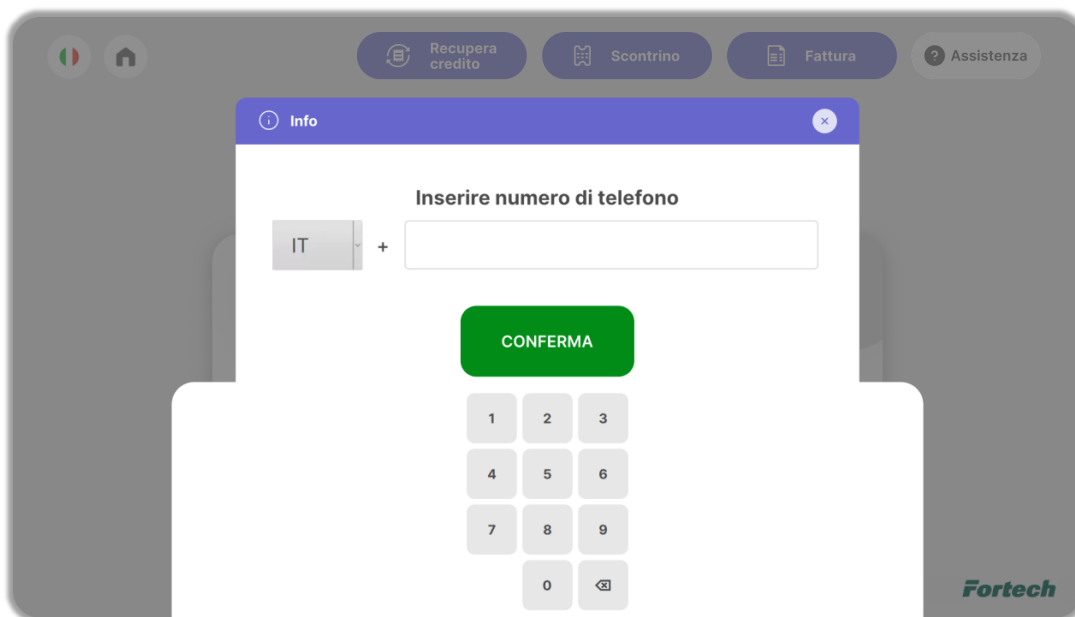

Collegare il connettore alla vettura per procedere con la ricarica elettrica.

Inquadrando il QR Code con la fotocamera dello smartphone è possibile seguire la ricarica elettrica in corso direttamente sul dispositivo mobile.

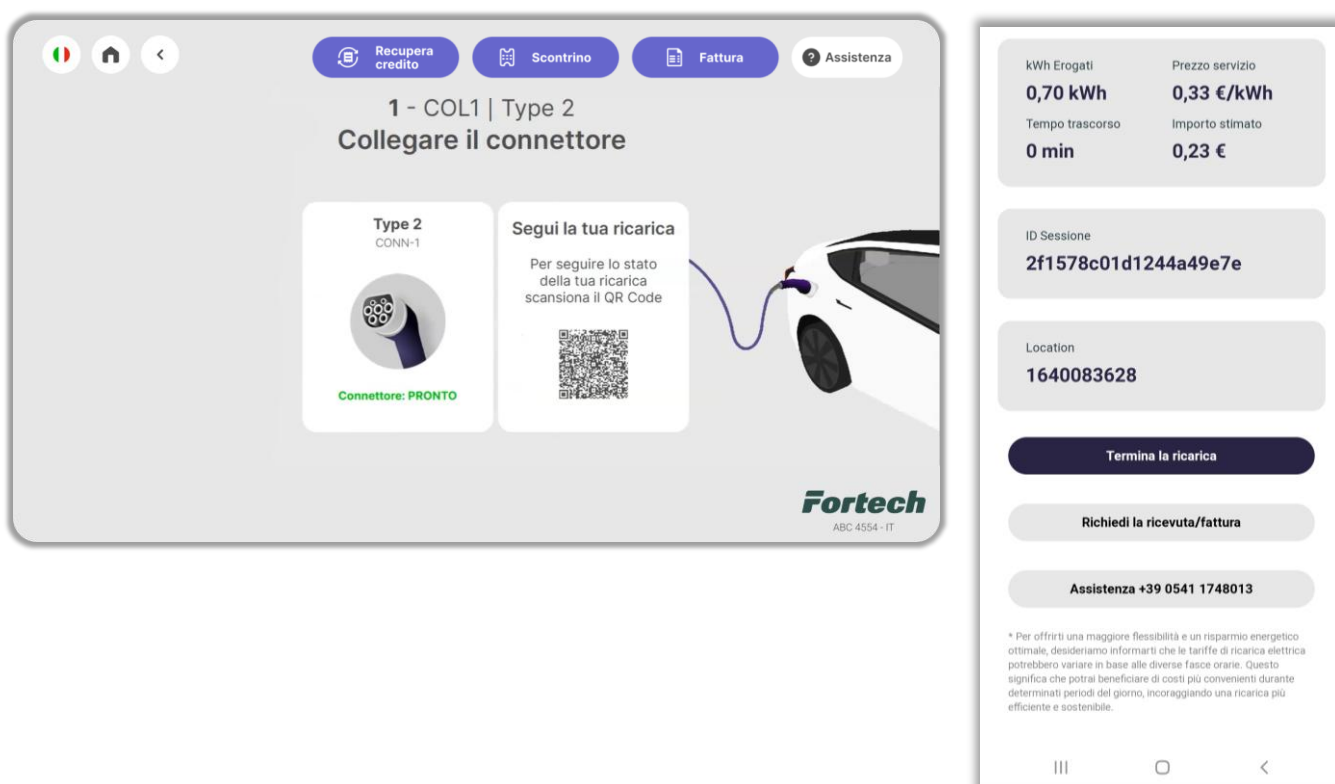

N.B. Dalla schermata sullo smartphone è anche possibile terminare la ricarica, richiedere la ricevuta o la fattura e contattare l'assistenza.

Successivamente, sul terminale viene visualizzata una schermata con i dettagli della ricarica in corso, tra cui: l'Importo totale stimato, la percentuale di carica del veicolo, i kWh Erogati, il Prezzo del servizio, il Tempo di ricarica e l'Importo stimato.

Premendo il pulsante "Esci", la schermata viene chiusa e si ritorna alla schermata principale con l'elenco delle colonnine disponibili.

È possibile interrompere la ricarica premendo il pulsante "Termina ricarica".

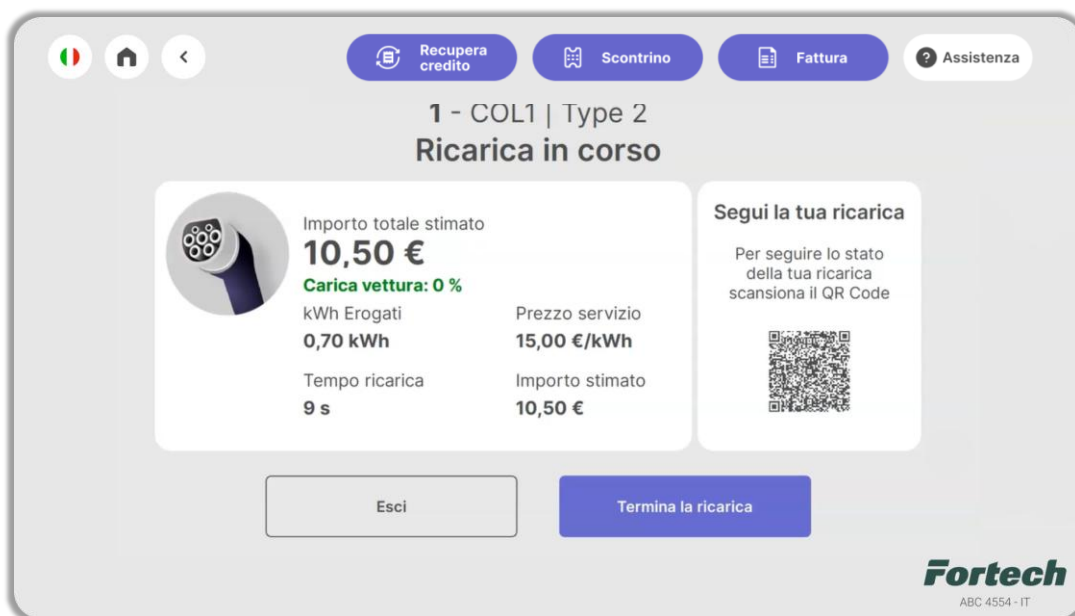

FLUSSO CON WIZARD

Dalla schermata iniziale, selezionare la colonnina da utilizzare per la ricarica elettrica.



Premere il pulsante "AVVIA" del connettore disponibile.

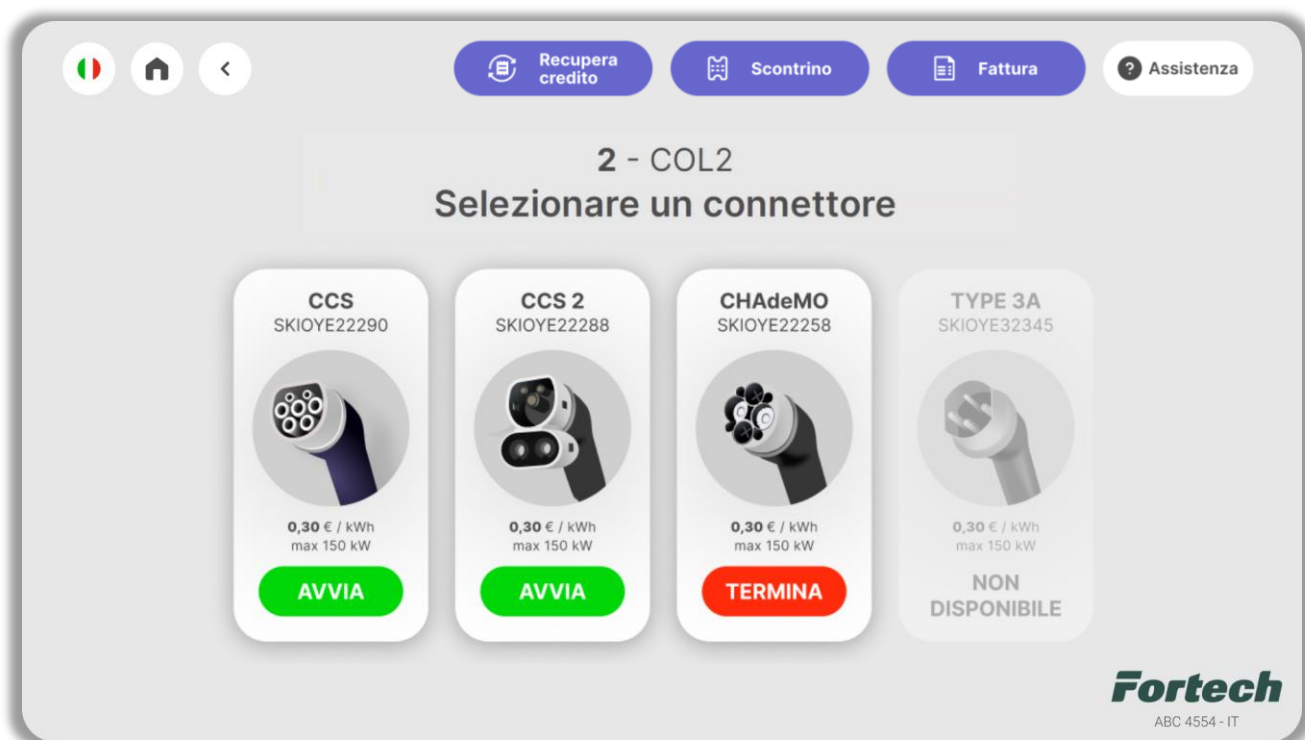

Selezionare il metodo di pagamento "CARTE BANCARIE".



Viene visualizzata la schermata per il pagamento: inserire la carta nell'apposito accettore oppure avvicinarla per il pagamento contactless.



Estrarre la carta.

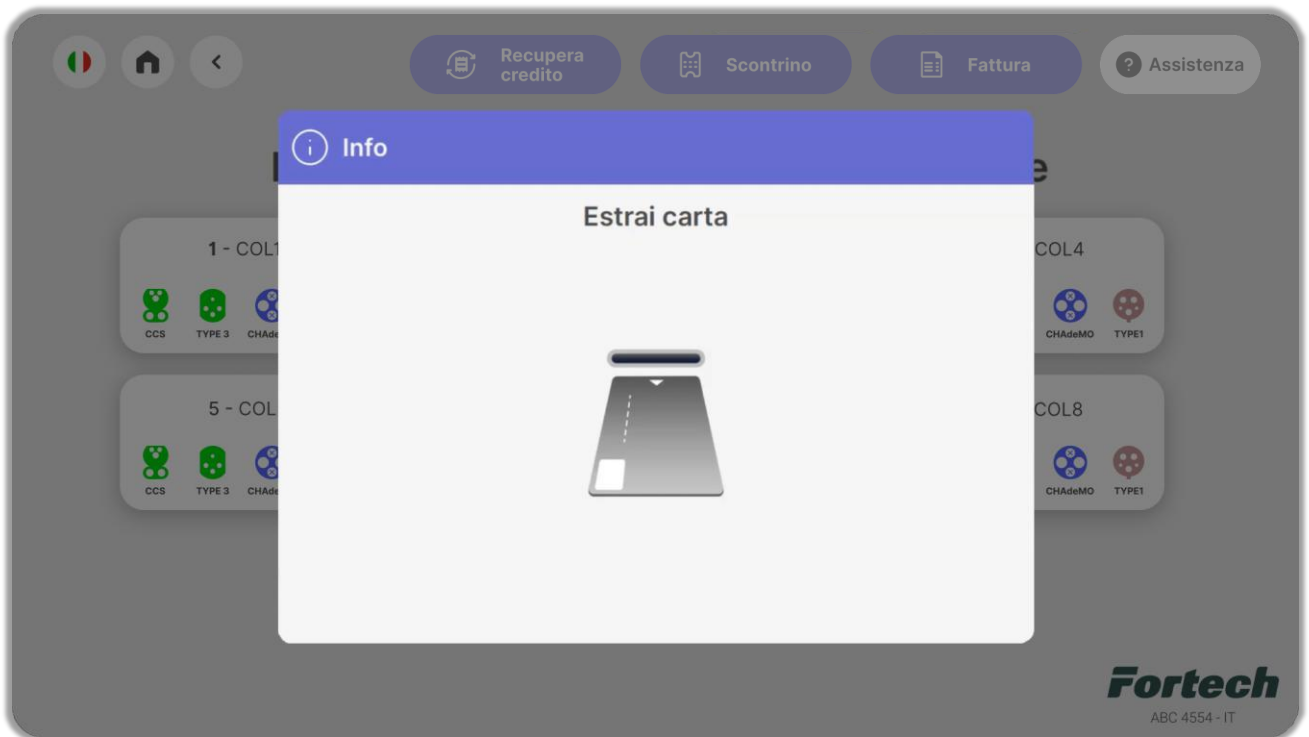

Digitare sul tastierino numerico (pinpad) il PIN e premere il tasto verde per conferma.

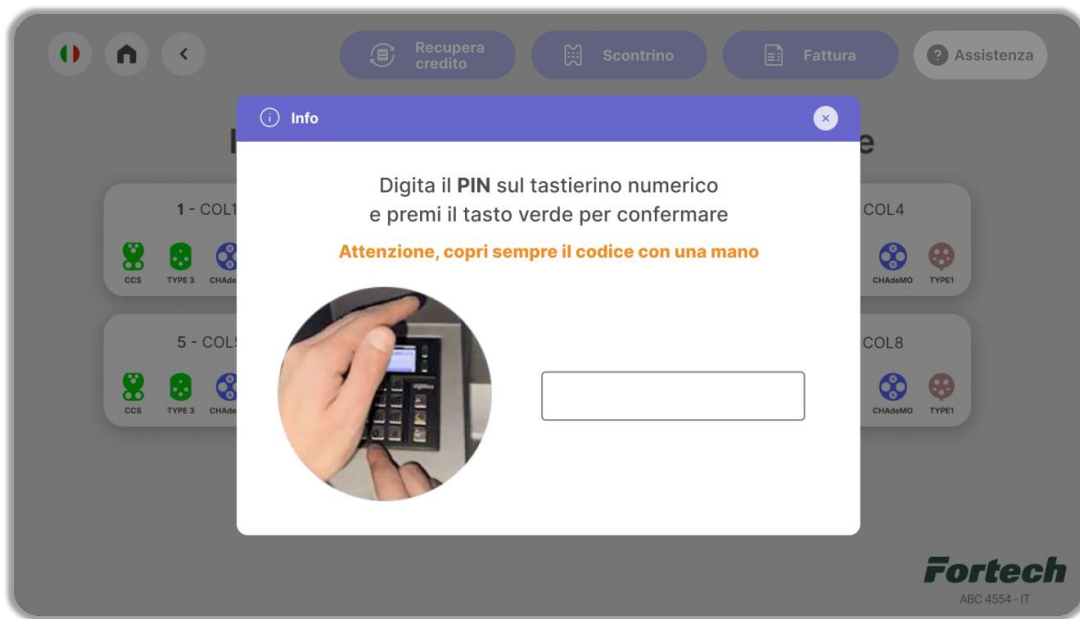

Una volta autorizzata la transazione, sul display comparirà l'importo massimo erogabile.

Da questa schermata sarà possibile prenotare la ricevuta e premere il tasto "Inizia il rifornimento" per avviare la ricarica elettrica.

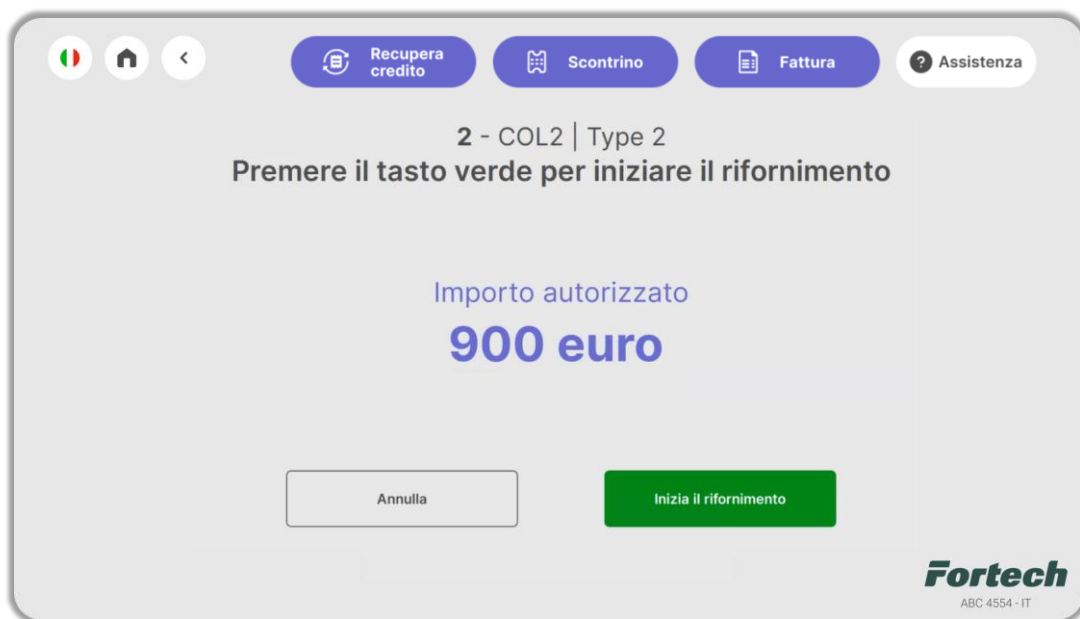

Scegliere se si desidera ricevere scontrino o fattura, oppure premere sul pulsante "No, Grazie".



Per poter ricevere scontrino o fattura via SMS, digitare sul tastierino a display il numero di telefono e premere il tasto verde per "CONFERMA".



Collegare il connettore alla vettura per procedere con la ricarica elettrica.

Inquadrando il QR Code con la fotocamera dello smartphone è possibile seguire la ricarica elettrica in corso direttamente sul dispositivo mobile.

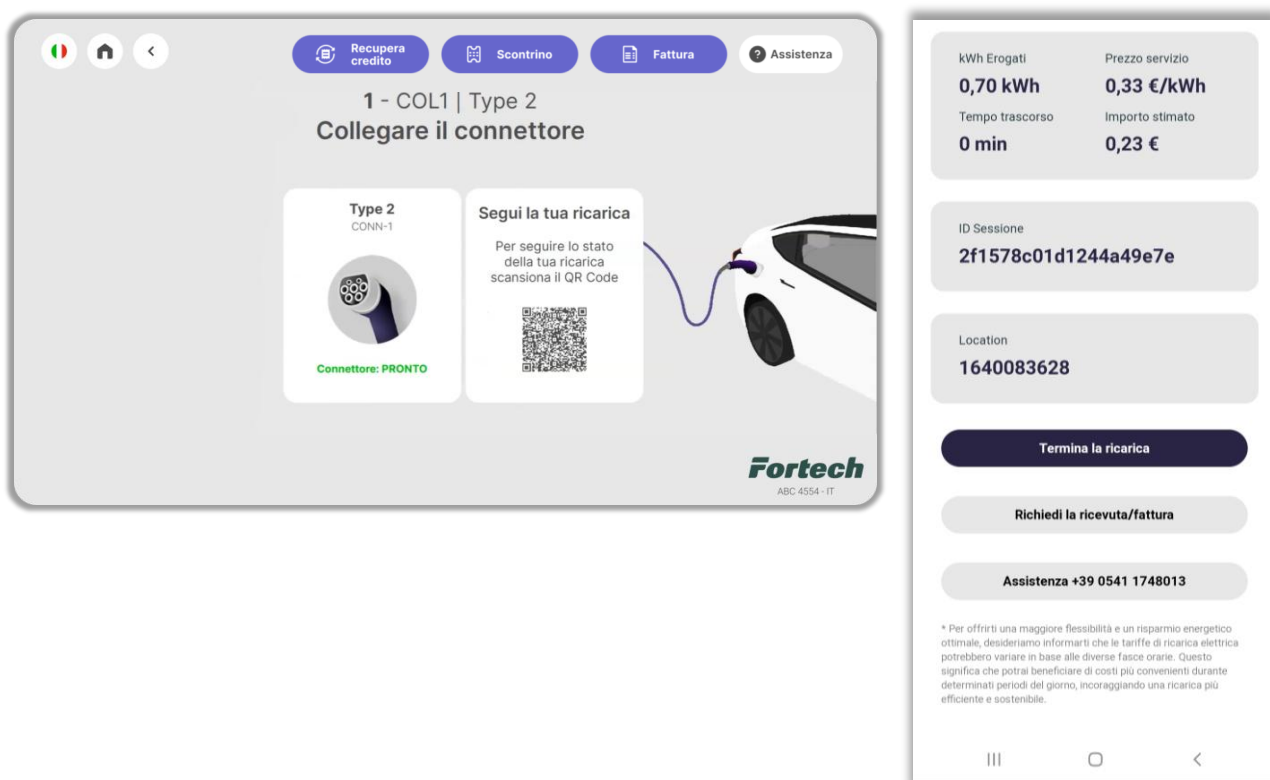

N.B. Dalla schermata sullo smartphone è anche possibile terminare la ricarica, richiedere la ricevuta o la fattura e contattare l'assistenza.

Successivamente, sul terminale viene visualizzata una schermata con i dettagli della ricarica in corso, tra cui: l'importo totale stimato, la percentuale di carica del veicolo, i kWh Erogati, il Prezzo del servizio, il Tempo di ricarica e l'Importo stimato.

Premendo il pulsante "Esci", la schermata viene chiusa e si ritorna alla schermata principale con l'elenco delle colonnine disponibili.

È possibile interrompere la ricarica premendo il pulsante "Termina ricarica".

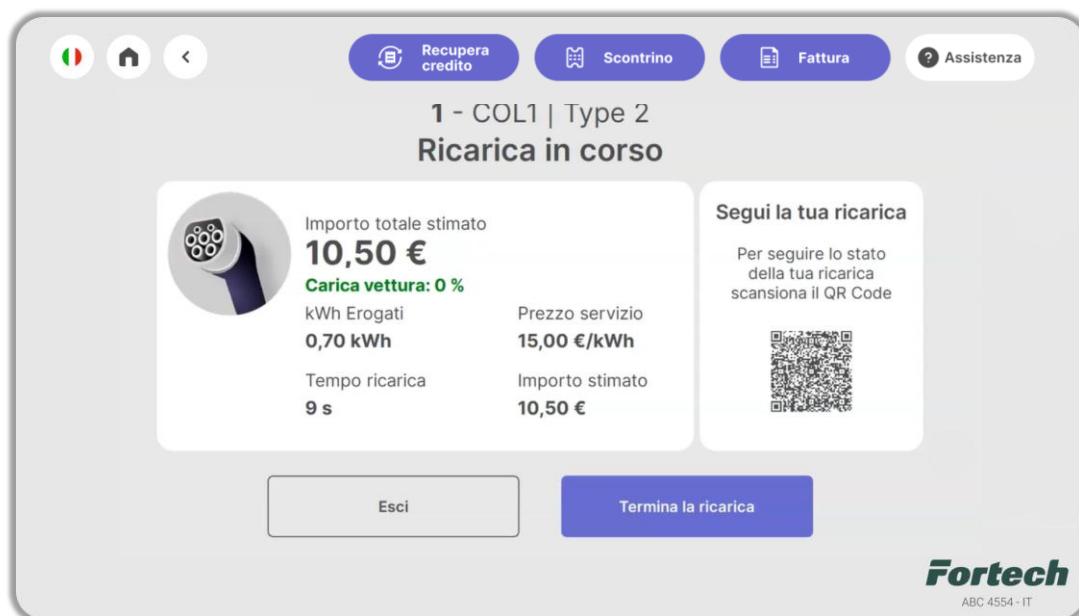

6.3.1.2 Pagamento con carta gestore

FLUSSO CLASSICO

Il pagamento con carta gestore segue all'incirca le stesse modalità della carta bancaria.

Inserire la carta privata nell'accettore ed estrarla quando appare la seguente schermata.

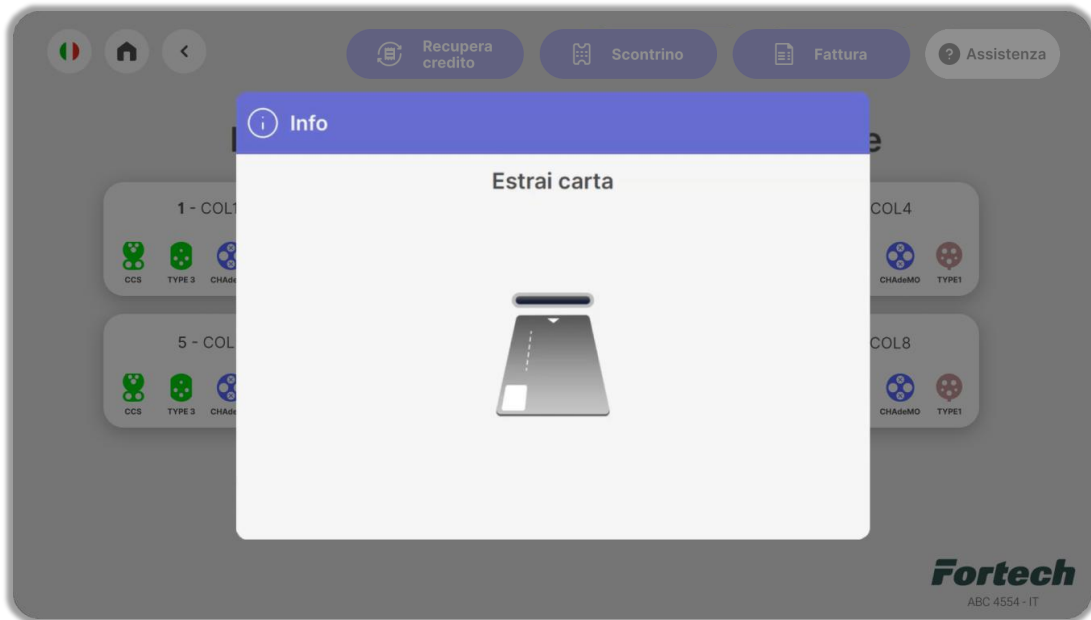

Inserire il PIN sul tastierino numerico e premere il tasto verde per conferma.

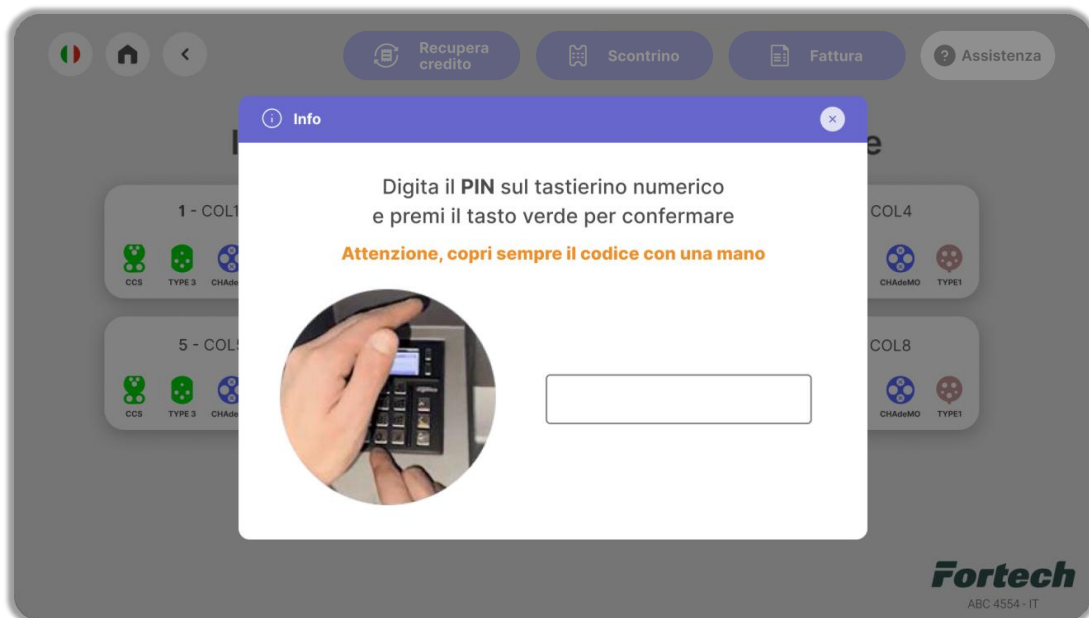

Laddove richiesto, inserire i chilometri percorsi con il veicolo.

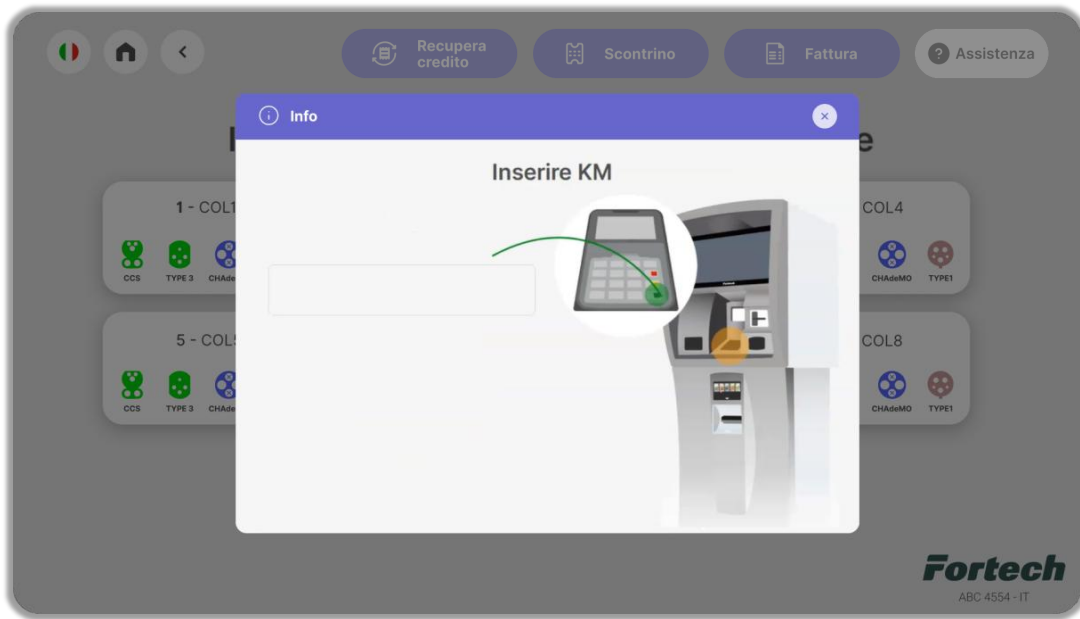

Dopo il riconoscimento dell'utente, viene visualizzato un popup di benvenuto.

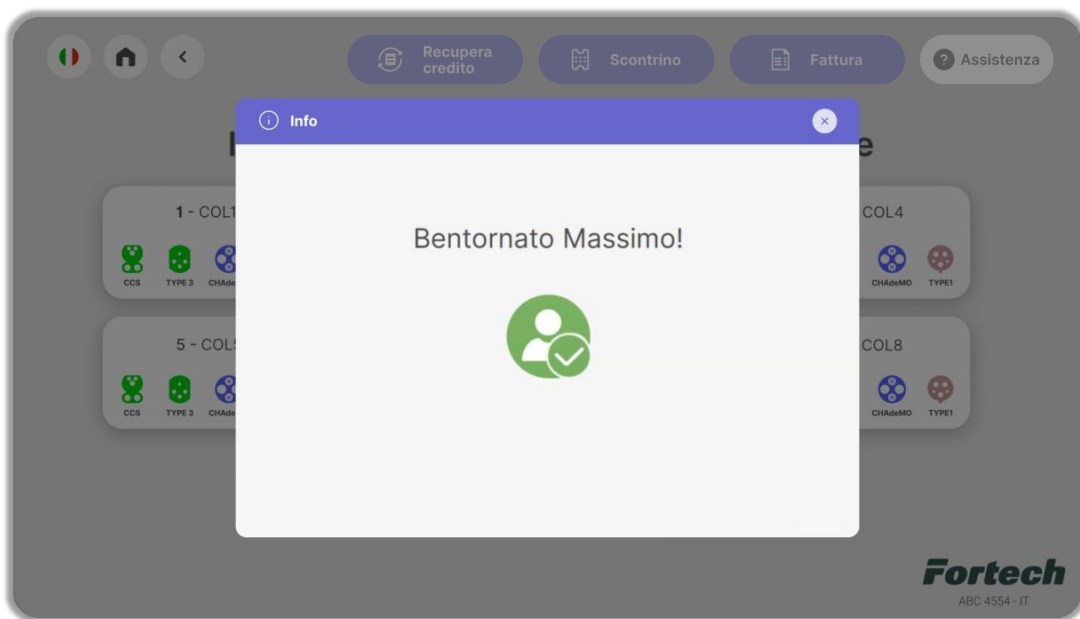

Successivamente sul display comparirà l'importo massimo erogabile.

Da questa schermata sarà possibile prenotare la ricevuta e selezionare la colonnina desiderata.



In seguito, premere il pulsante "AVVIA" del connettore disponibile.



Scegliere se si desidera ricevere scontrino o fattura, oppure premere sul pulsante “No, Grazie”.



Per poter ricevere scontrino o fattura via SMS, digitare sul tastierino a display il numero di telefono e premere il tasto verde per “CONFERMA”.

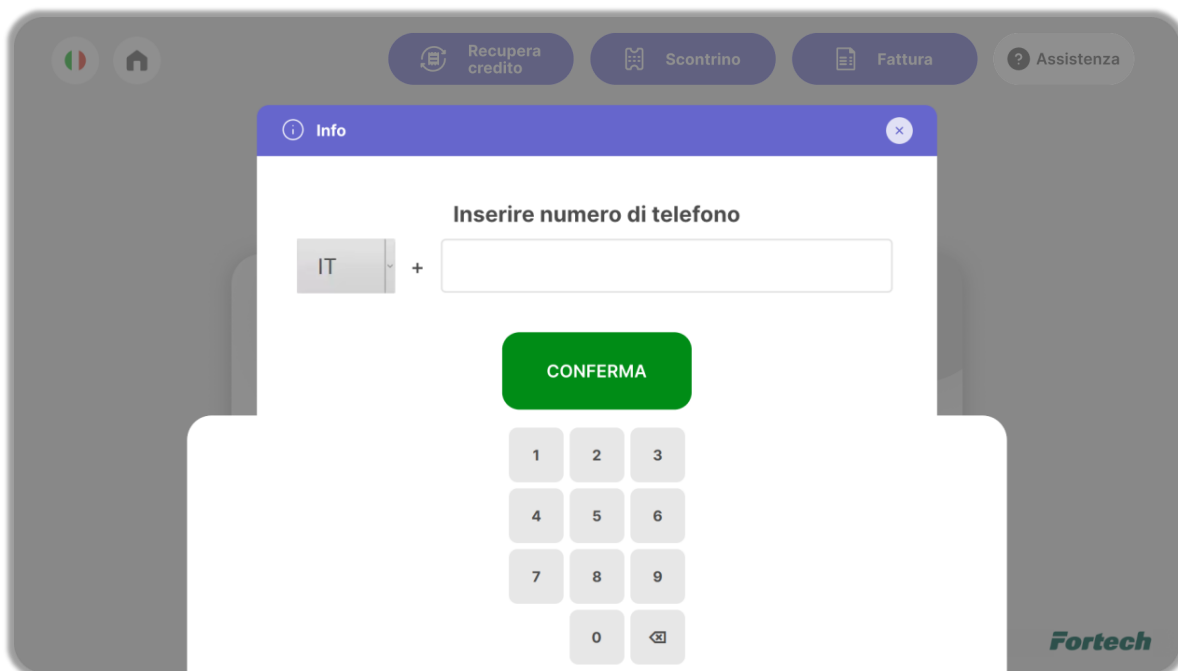

Collegare il connettore alla vettura per procedere con la ricarica elettrica.

Inquadrando il QR Code con la fotocamera dello smartphone è possibile seguire la ricarica elettrica in corso direttamente sul dispositivo mobile.

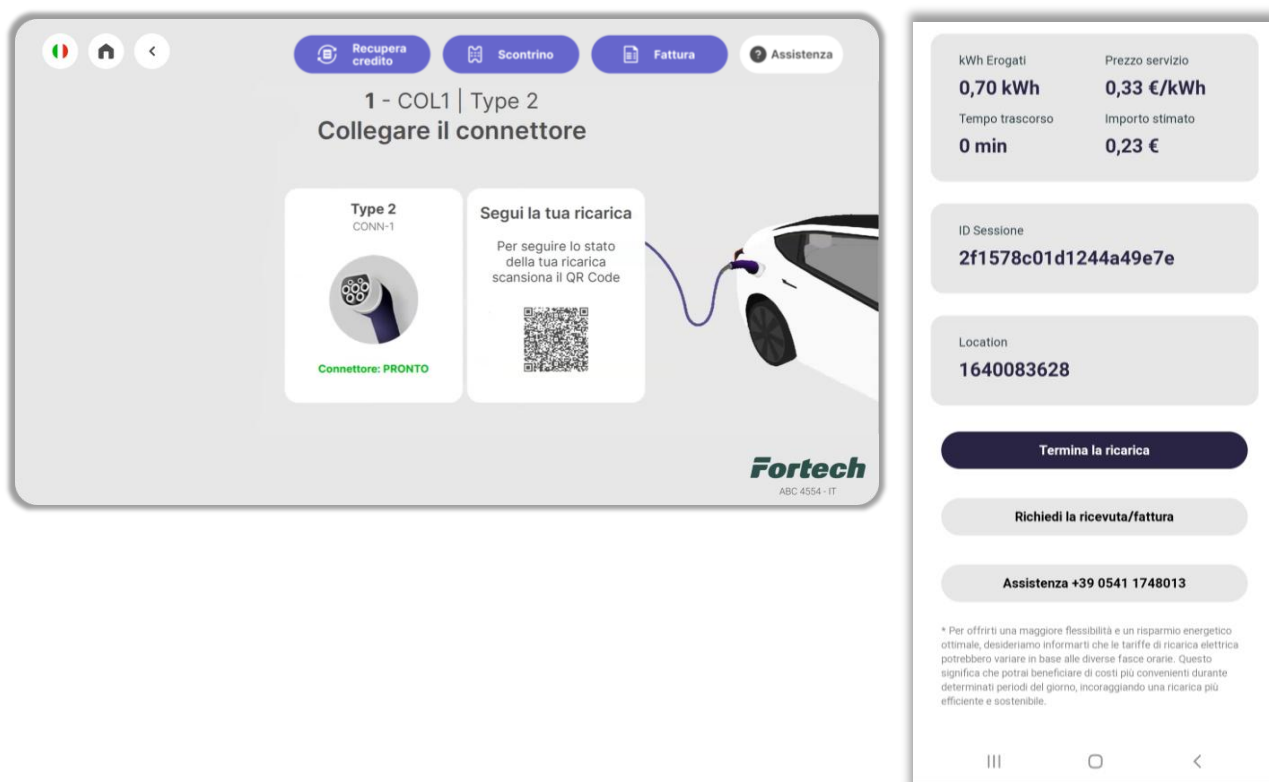

N.B. Dalla schermata sullo smartphone è anche possibile terminare la ricarica, richiedere la ricevuta o la fattura e contattare l'assistenza.

Successivamente, sul terminale viene visualizzata una schermata con i dettagli della ricarica in corso, tra cui: l'importo totale stimato, la percentuale di carica del veicolo, i kWh Erogati, il Prezzo del servizio, il Tempo di ricarica e l'Importo stimato.

Premendo il pulsante "Esci", la schermata viene chiusa e si ritorna alla schermata principale con l'elenco delle colonnine disponibili.

È possibile interrompere la ricarica premendo il pulsante "Termina ricarica".

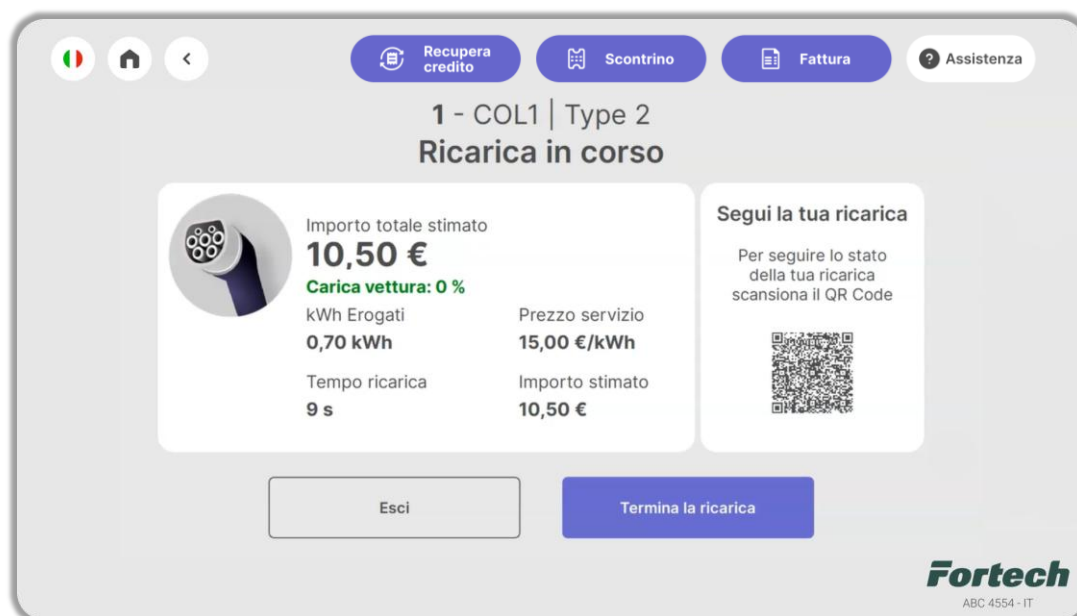

FLUSSO CON WIZARD

Dalla schermata iniziale, selezionare la colonnina da utilizzare per la ricarica elettrica.



Premere il pulsante "AVVIA" del connettore disponibile.



Selezionare il metodo di pagamento "CARTE GESTORE".



Viene visualizzata la schermata per l'inserimento della carta gestore nell'apposito accettore.



Estrarre la carta.

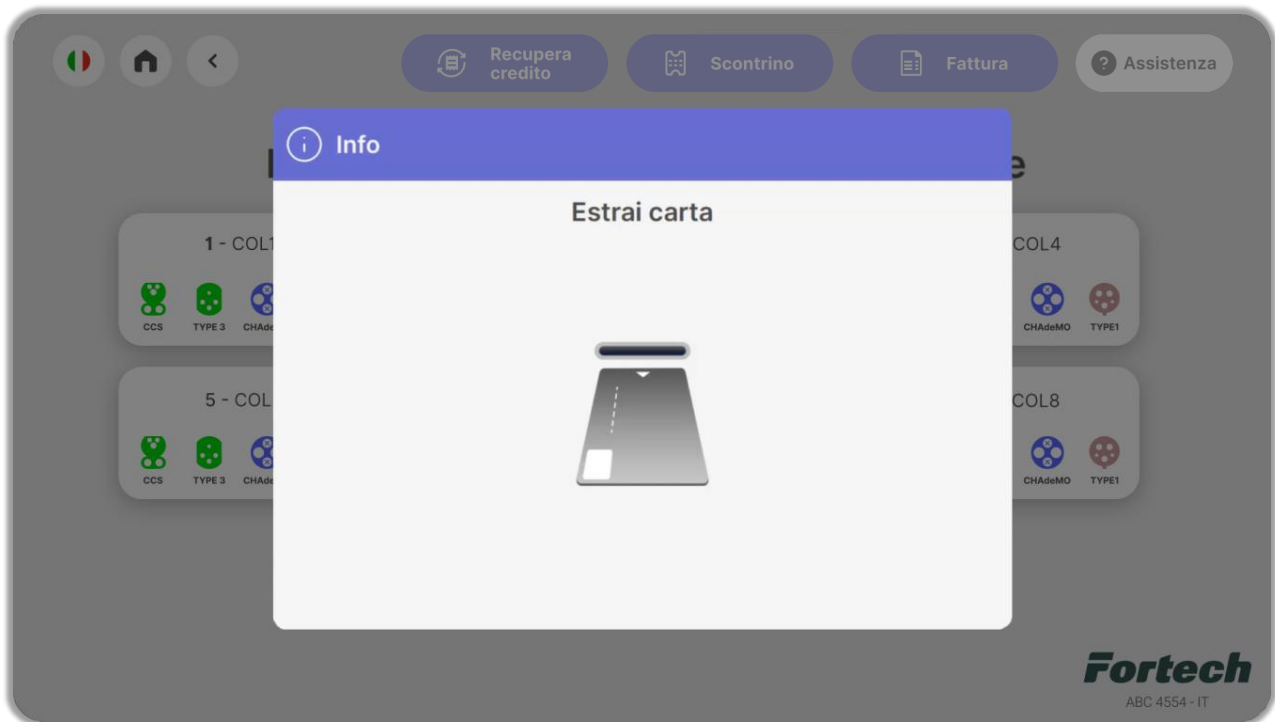

In seguito digitare sul tastierino numerico (pinpad) il PIN e premere il tasto verde per conferma.

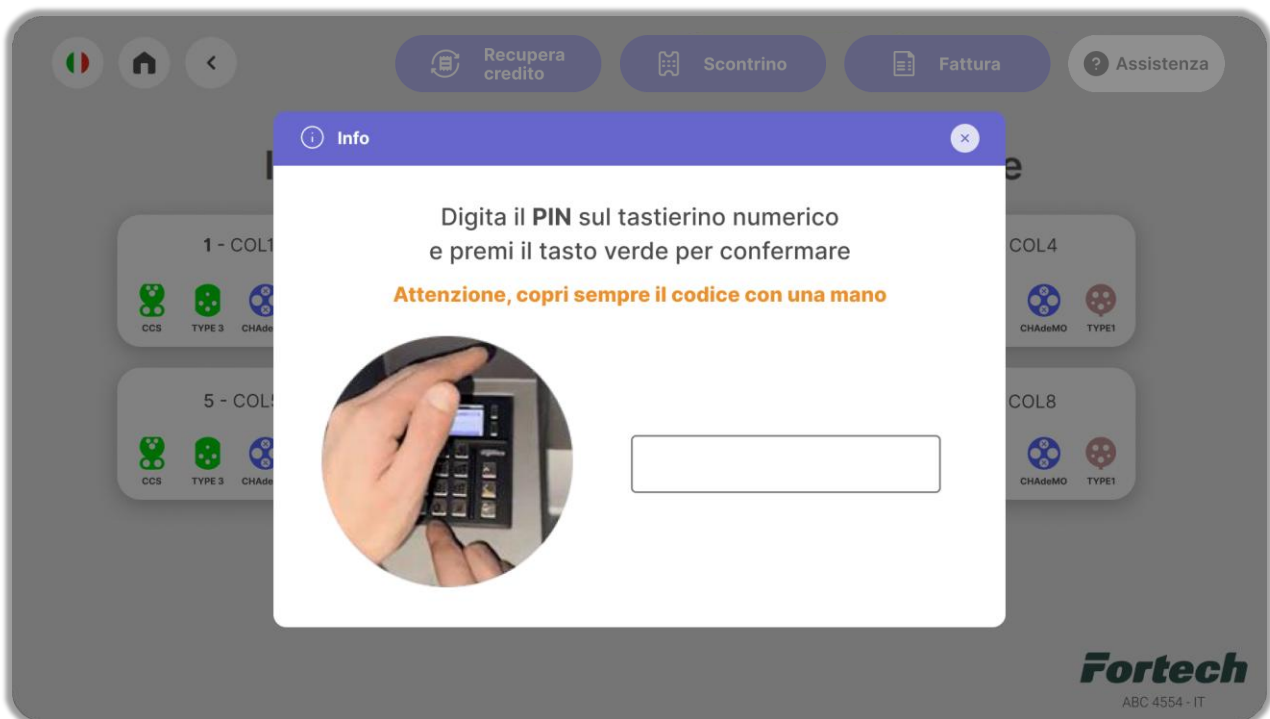

Laddove richiesto, inserire i chilometri percorsi con il veicolo.

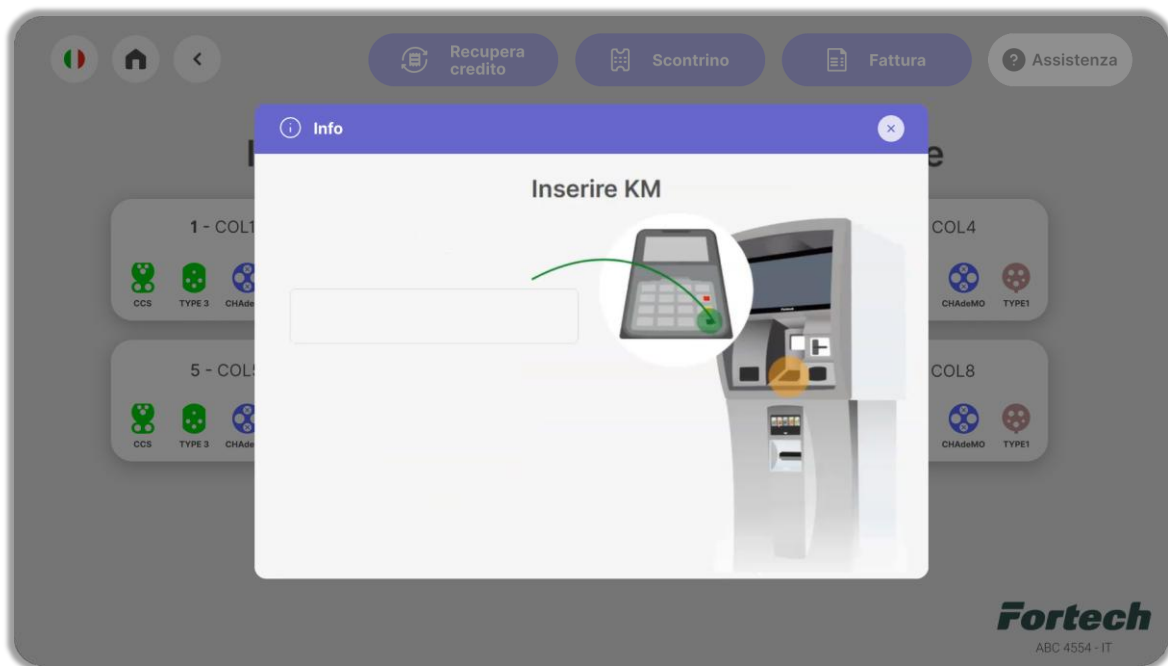

Dopo il riconoscimento dell'utente, viene visualizzato un popup di benvenuto.

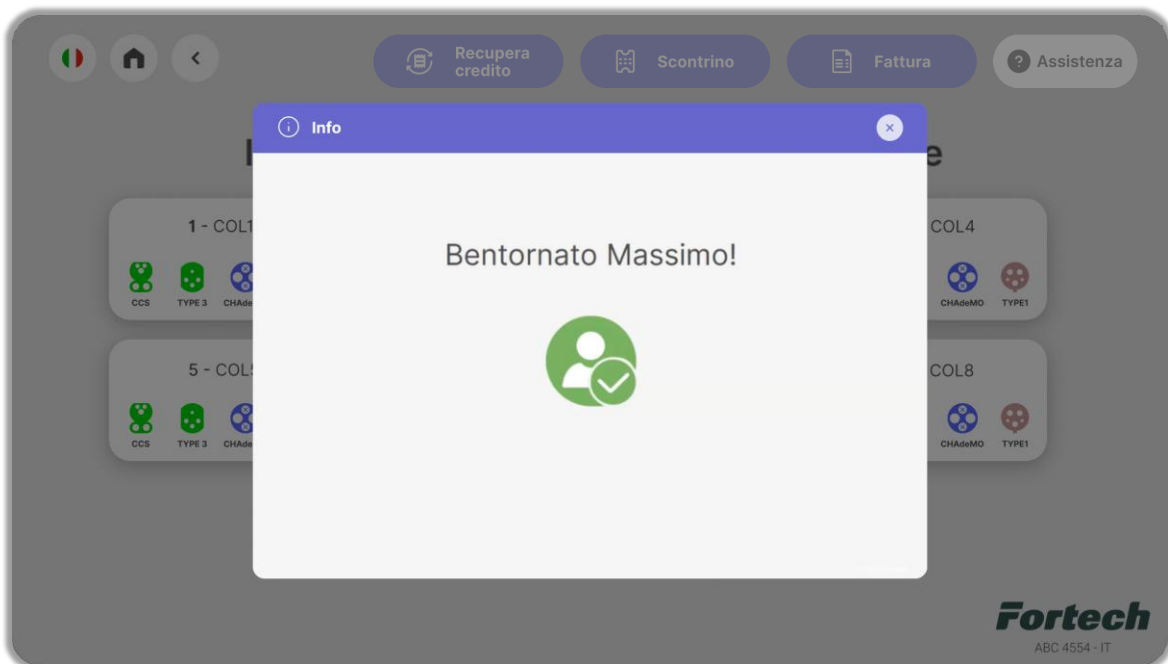

Successivamente, sul display comparirà l'importo massimo erogabile.

Da questa schermata sarà possibile prenotare la ricevuta e premere il tasto "Inizia il rifornimento" per avviare la ricarica elettrica.

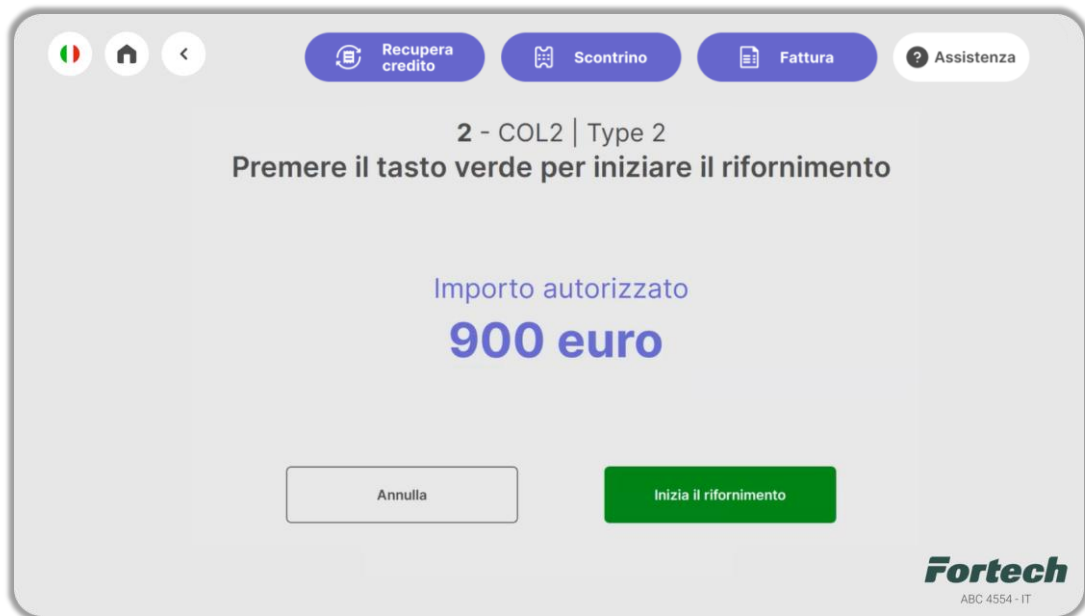

Scegliere se si desidera ricevere scontrino o fattura, oppure premere sul pulsante "No, Grazie".



Per poter ricevere scontrino o fattura via SMS, digitare sul tastierino a display il numero di telefono e premere il tasto verde per "CONFERMA".

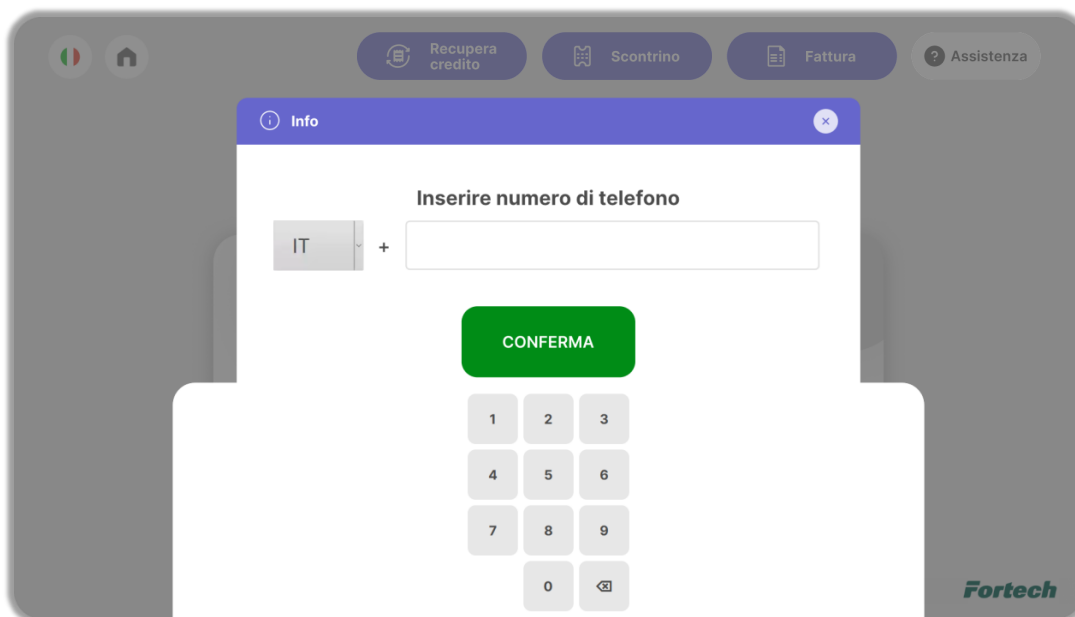

Collegare il connettore alla vettura per procedere con la ricarica elettrica.

Inquadrando il QR Code con la fotocamera dello smartphone è possibile seguire la ricarica elettrica in corso direttamente sul dispositivo mobile.

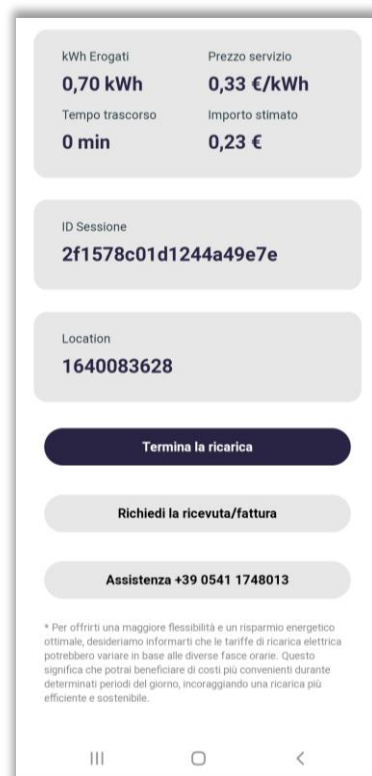
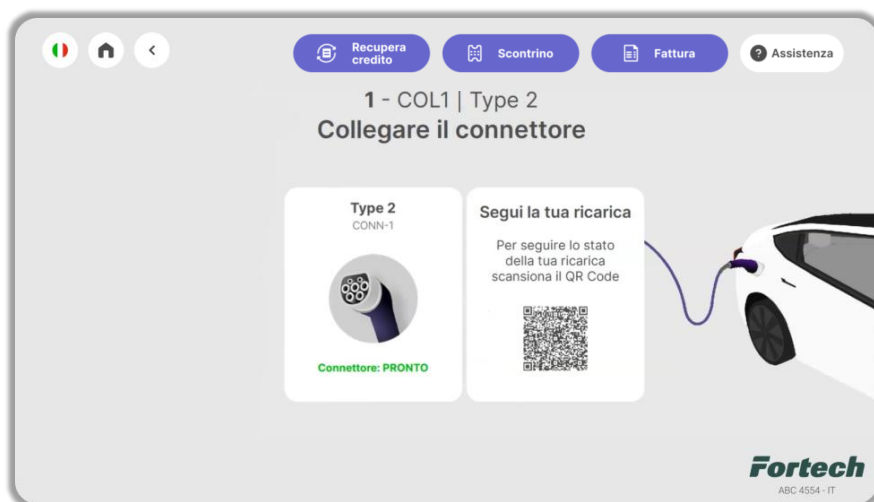

N.B. Dalla schermata sullo smartphone è anche possibile terminare la ricarica, richiedere la ricevuta o la fattura e contattare l'assistenza.

Successivamente, sul terminale viene visualizzata una schermata con i dettagli della ricarica in corso, tra cui: l'importo totale stimato, la percentuale di carica del veicolo, i kWh Erogati, il Prezzo del servizio, il Tempo di ricarica e l'importo stimato.

Premendo il pulsante "Esci", la schermata viene chiusa e si ritorna alla schermata principale con l'elenco delle colonnine disponibili.

È possibile interrompere la ricarica premendo il pulsante "Termina ricarica".

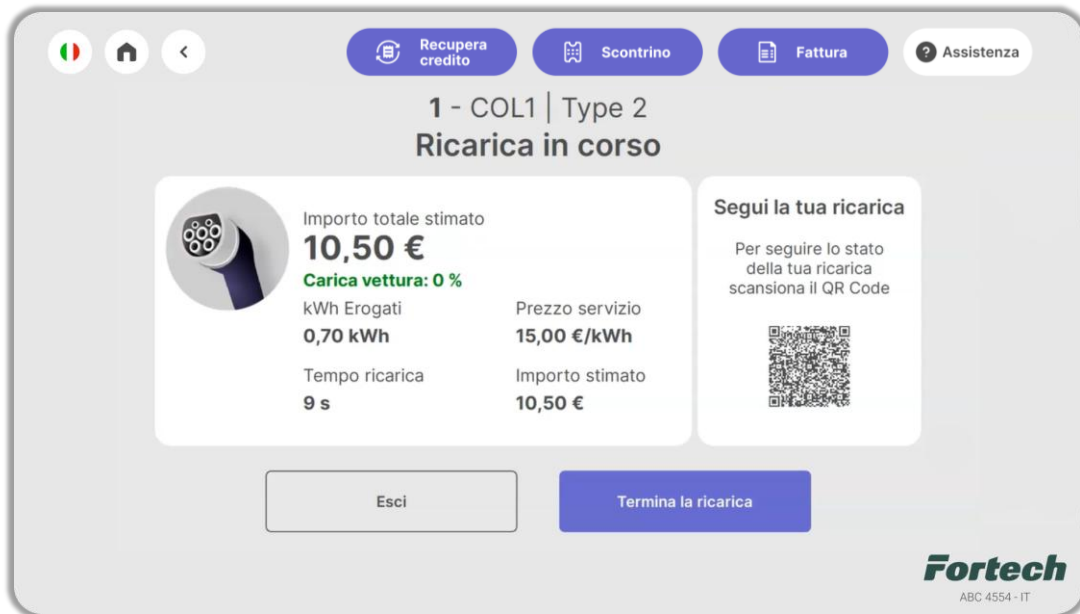

6.3.2 Pagamento con voucher

Per effettuare una ricarica elettrica utilizzando un voucher, è possibile scansionare il QR Code presente sullo scontrino direttamente dalla schermata iniziale. L'importo del voucher verrà visualizzato sul terminale e sarà quindi possibile selezionare la colonnina e il connettore per avviare la ricarica.

In alternativa, è possibile procedere tramite wizard: in questo caso, come primo passo, è necessario selezionare la colonnina desiderata.



In seguito, premere il pulsante "AVVIA" del connettore disponibile.



Selezionare come metodo di pagamento, l'opzione "VOUCHER".



Si apre la schermata con le istruzioni per l'utilizzo dei voucher.

A questo punto scansionare il QR code presente sul voucher tramite il lettore del terminale oppure inserire manualmente il codice numerico visualizzato sotto il QR code, utilizzando la pinpad.



L'importo del Voucher verrà visualizzato direttamente sul display.

Per avviare la ricarica elettrica, premere il pulsante "Inizia rifornimento".



N.B. Per una corretta lettura del QR code, il voucher deve essere posizionato davanti al lettore ad una distanza minima di 5 cm dalla finestrella di lettura, rivolgendo il codice verso il lettore e avendo cura di non ostacolare la lettura in alcun modo.

Nel caso in cui un voucher risulti già utilizzato, sul display comparirà il pop-up di avviso "Il voucher è già stato utilizzato". Successivamente sarà possibile effettuare una nuova operazione.

6.3.3 Termina ricarica

Per terminare la ricarica elettrica di un veicolo, dalla schermata iniziale, selezionare la colonnina in cui è stata avviata la ricarica.



Dopo aver selezionato la colonnina, si apre un pop-up con i connettori disponibili e occupati.

Premere il pulsante "TERMINA" corrispondente al connettore occupato su cui si è avviata la ricarica.

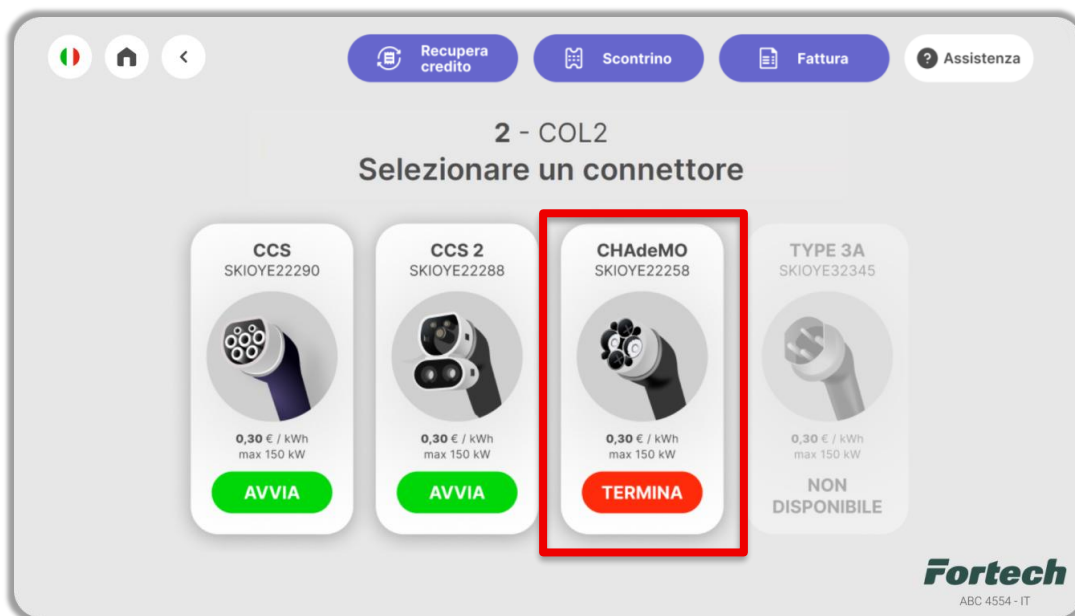

Per verificare lo stato della ricarica o per terminarla, utilizzare lo stesso tipo di pagamento (contactless o inserimento carta) e la stessa carta utilizzata per avviare la ricarica.

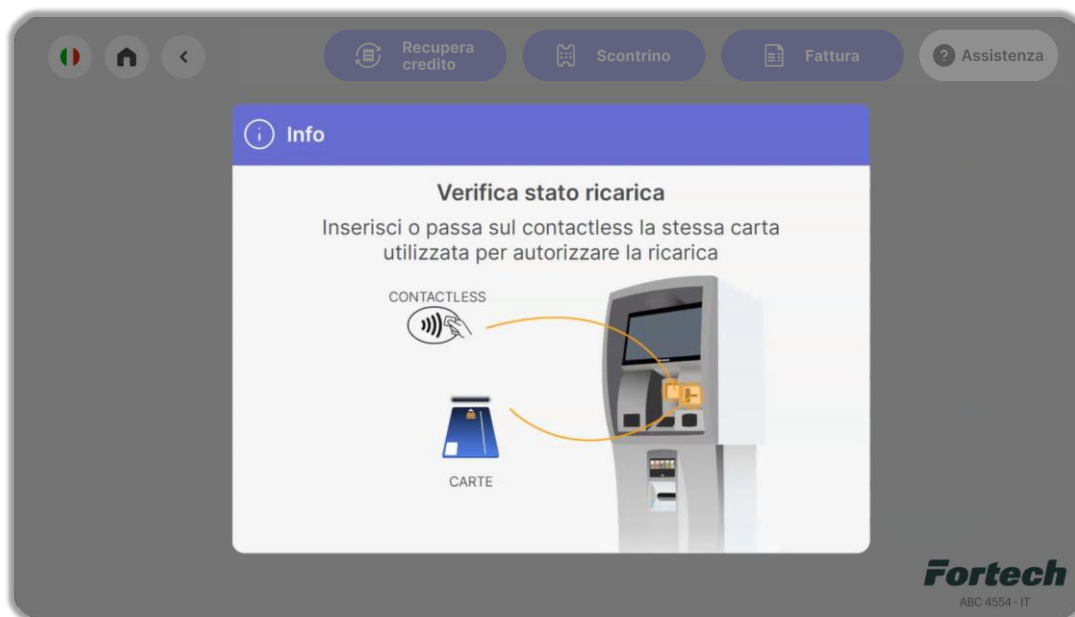

Successivamente, sul terminale viene visualizzata una schermata con i dettagli della ricarica in corso, tra cui: l'Importo totale stimato, la percentuale di carica del veicolo, i kWh Erogati, il Prezzo del servizio, il Tempo di ricarica e l'Importo stimato.

Premendo il pulsante "Esci", la schermata viene chiusa e si ritorna alla schermata principale con l'elenco delle colonnine disponibili.

Premendo il pulsante "Termina ricarica" il processo di ricarica elettrica viene concluso.

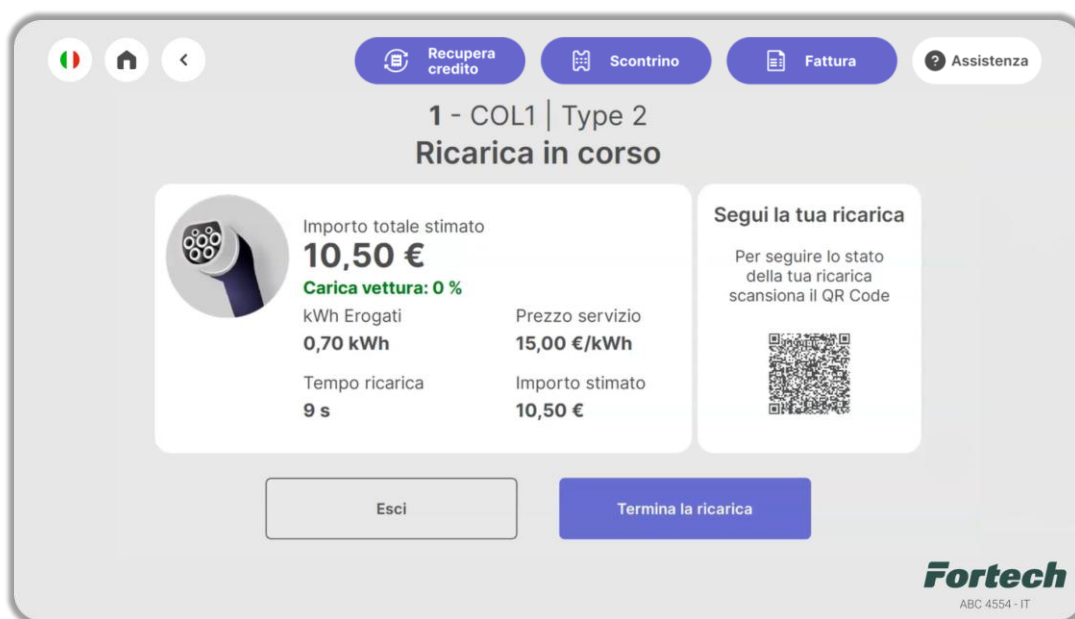

6.4 Servizi per l'utente

6.4.1 Richiesta scontrino

Nel caso di "Ricevuta prenotata", lo scontrino viene stampato automaticamente al termine del rifornimento.

Se la ricevuta non è stata prenotata è necessario premere il pulsante "Scontrino" al termine del rifornimento/ricarica elettrica.

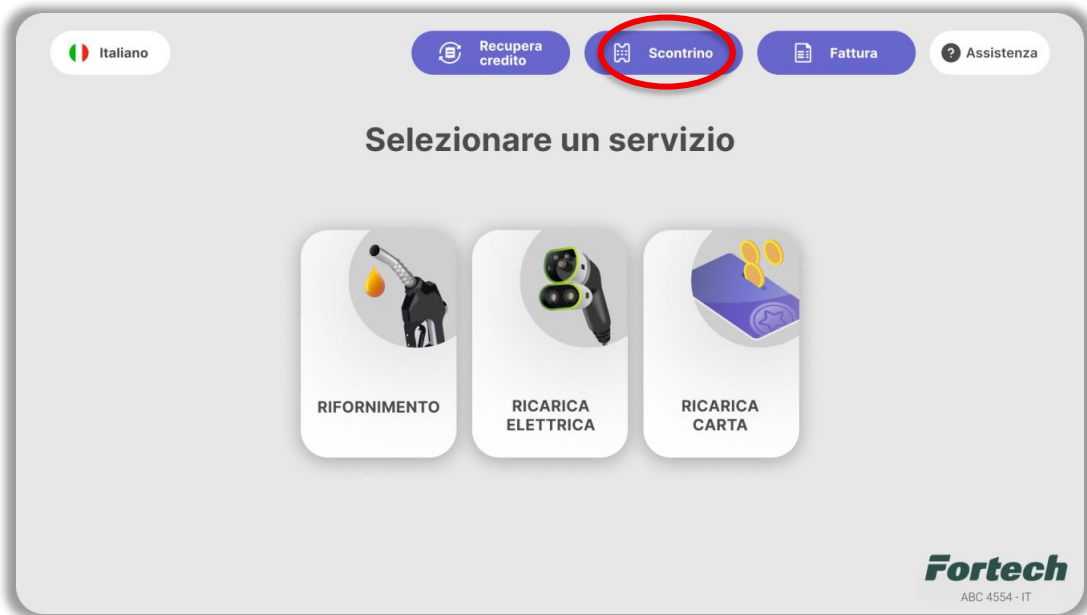

Si apre quindi un popup che consente di selezionare il servizio per cui si vuole emettere lo scontrino.

Premere "Rifornimento Carburante" o "Ricarica Elettrica".

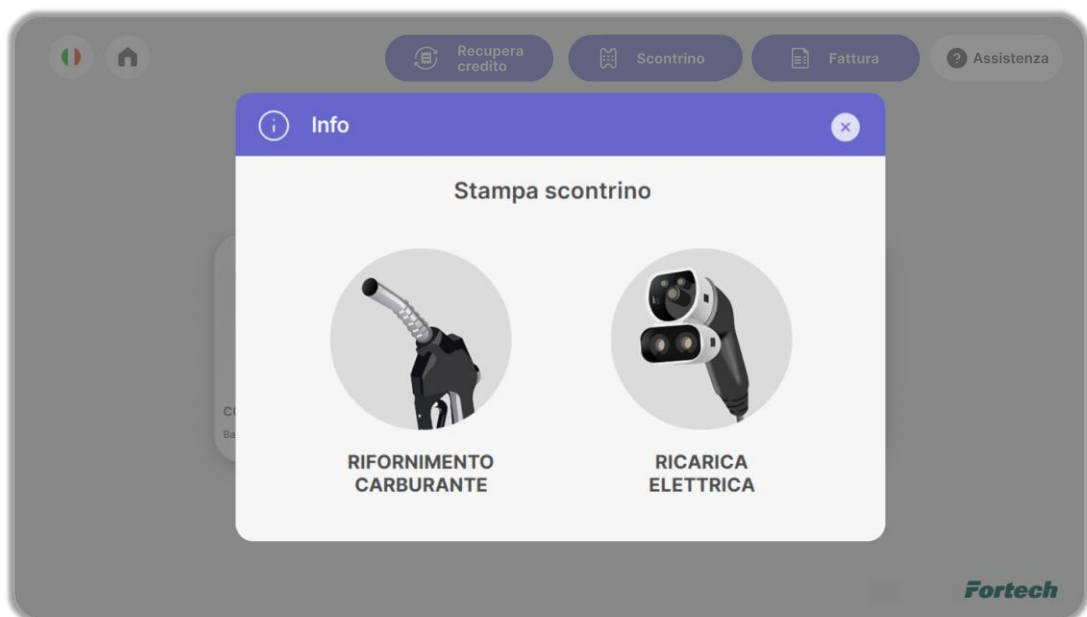

Successivamente, selezionare l'erogatore o la colonnina per cui si desidera emettere lo scontrino.

N.B. Di seguito, è rappresentata la schermata degli erogatori dopo aver premuto il pulsante "RIFORNIMENTO CARBURANTE".



Successivamente, scegliere se stampare la ricevuta o inviarla via SMS.

Optando per "SCONTRINO VIA SMS" la ricevuta verrà inviata al numero di telefono indicato.

Se invece si preferisce ricevere subito lo scontrino cartaceo, selezionare il pulsante "premi qui".

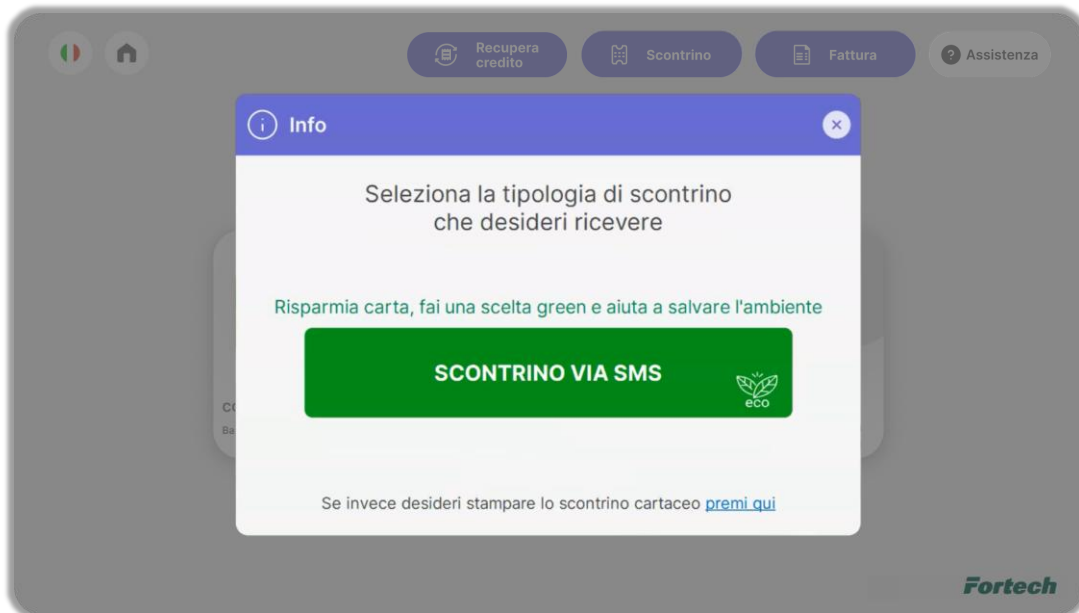

Se si seleziona "SCONTRINO VIA SMS", verrà visualizzato un popup con tastierino numerico per inserire il numero di telefono al quale inviare lo scontrino.

Premere "CONFERMA" per procedere con l'invio dello scontrino.

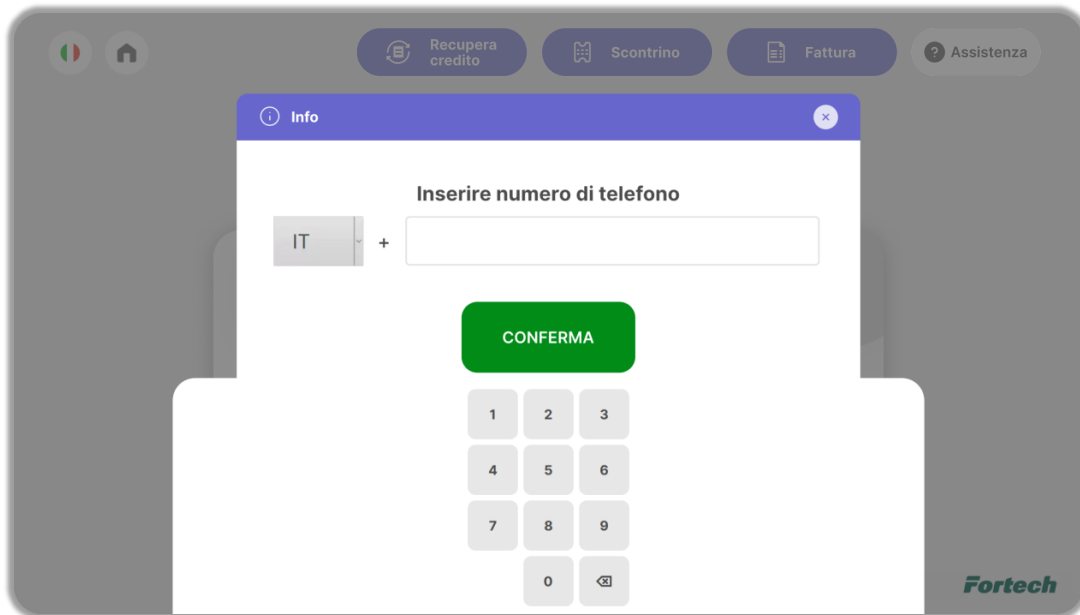

Successivamente, viene visualizzato un popup che conferma l'invio del documento al numero di telefono inserito.

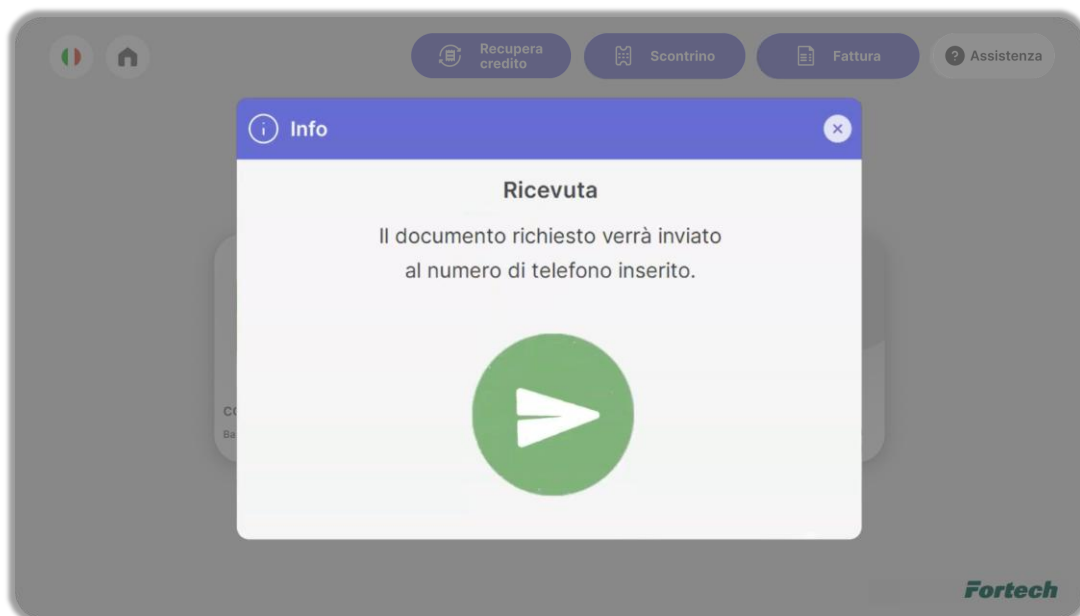

N.B. Se la stazione di servizio ha sottoscritto un contratto per Fattura1click sarà possibile ricevere nello stesso messaggio dello scontrino anche il link per la fattura elettronica.

6.4.2 Richiesta fattura

Se si seleziona "FATTURA", oltre a selezionare il servizio e l'erogatore/colonnina, verrà richiesto l'inserimento della partita iva, la targa del veicolo e i chilometri percorsi. La fattura può essere richiesta soltanto al termine di un rifornimento/ricarica pagata con carta bancaria.

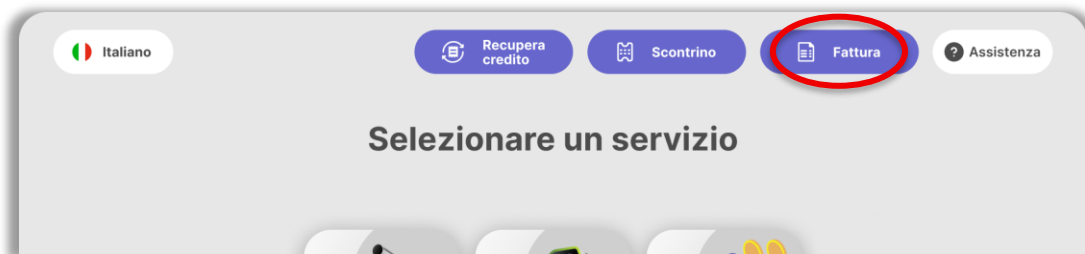

Per ogni compilazione di campo, premere il tasto "CONFERMA" per proseguire.

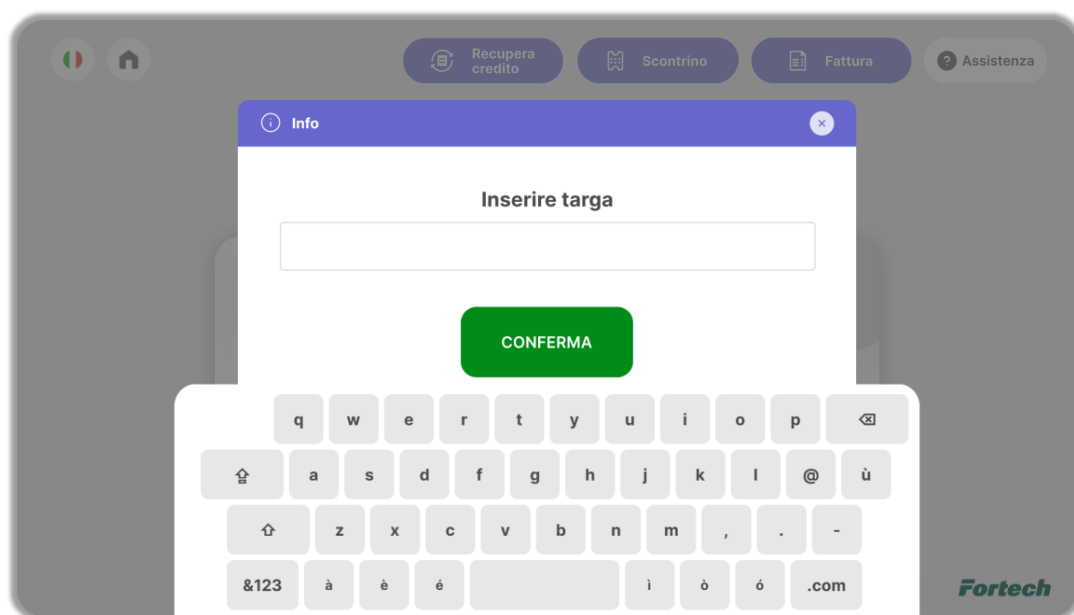
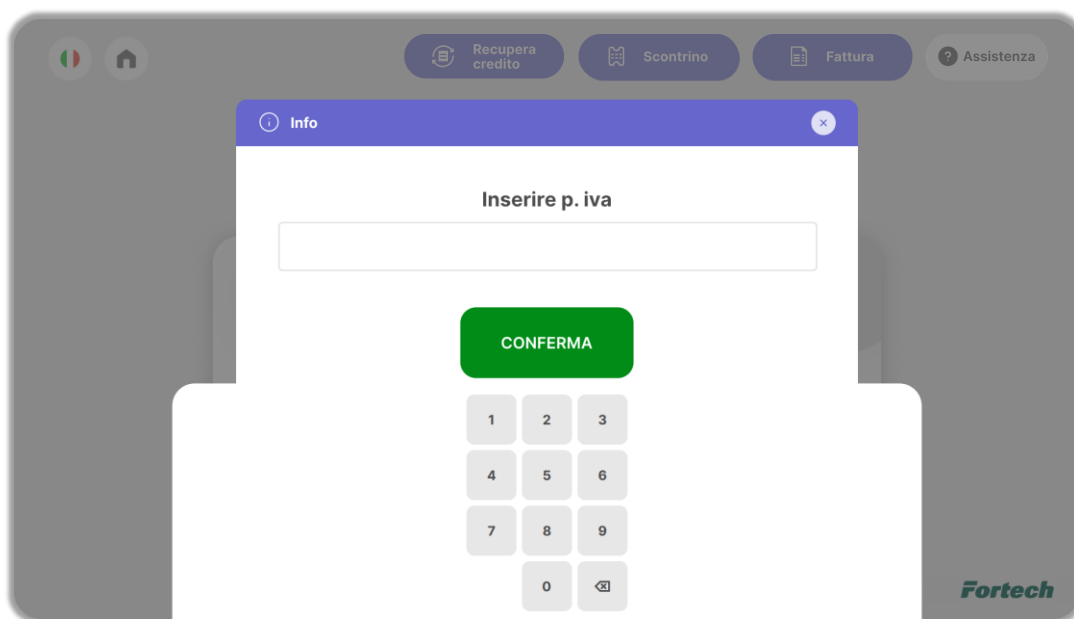

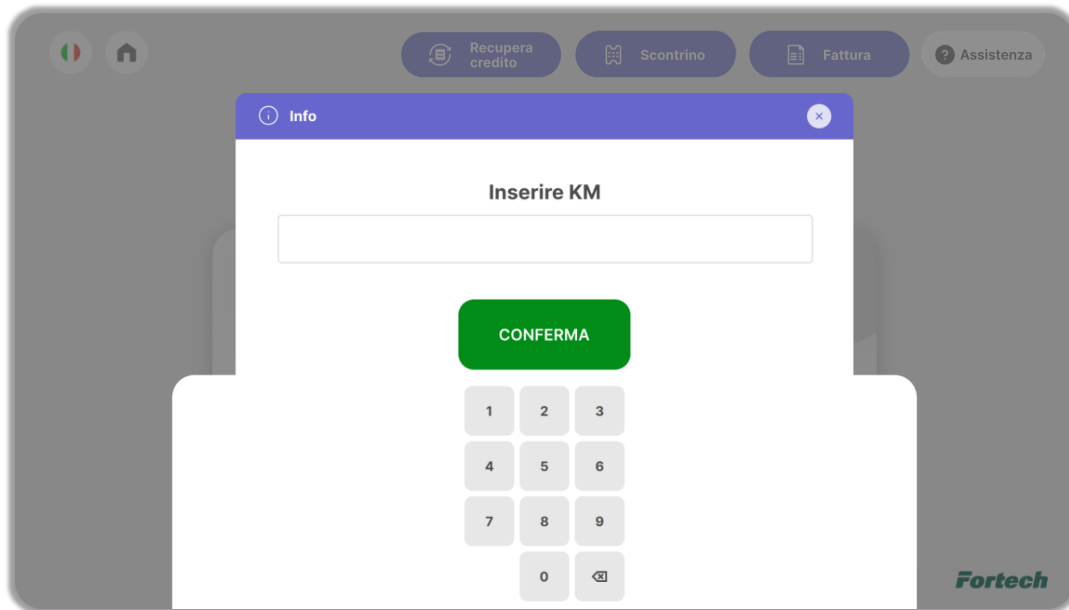

Infine viene mostrata una schermata di riepilogo, quindi premere “CONFERMA” per ricevere la fattura elettronica.

N.B. La funzione di fattura elettronica è abilitata sul terminale soltanto se la stazione di servizio ha sottoscritto un contratto per Fattura1click Full.



6.4.3 Selezione della lingua

Per cambiare lingua, premere sull'icona della lingua preimpostata.



Si aprirà un pop-up che mostrerà le diverse lingue configurate (italiano, inglese, tedesco, spagnolo, francese), quindi selezionare la lingua desiderata.

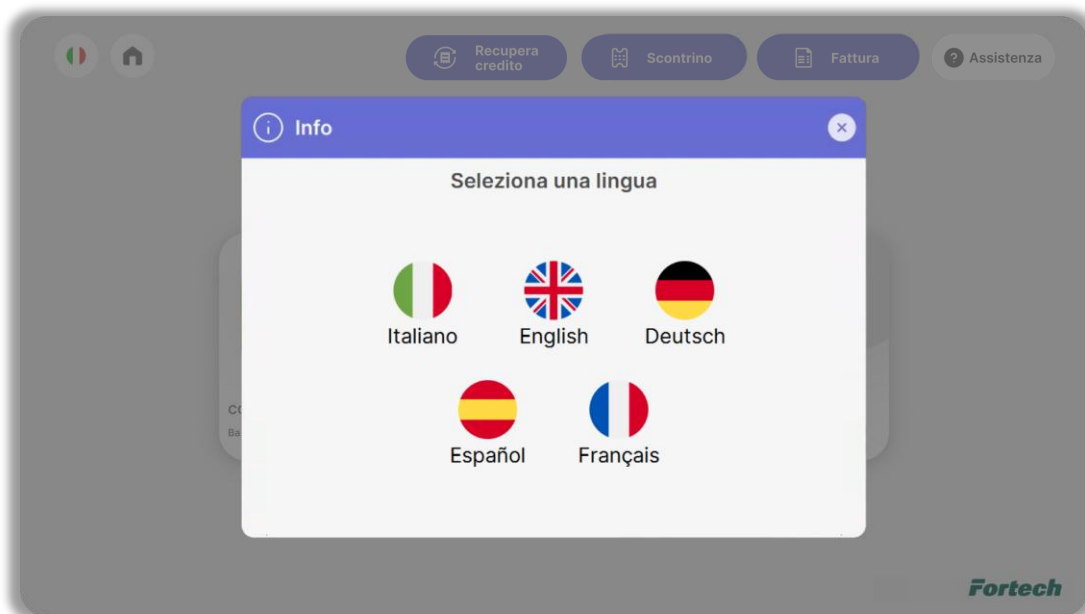

6.4.4 Ricarica carta

Nel caso in cui il servizio sia abilitato, l'utente può ricaricare la propria carta prepagata.

Premere il pulsante "RICARICA CARTA" per visualizzare le istruzioni su come effettuare la ricarica.



6.4.5 Contatta assistenza

Premendo sul pulsante “Assistenza”, l’utente accede alle FAQ, con guide e video tutorial utili.

Se il servizio è abilitato, può anche contattare direttamente l’assistenza Fortech per ricevere supporto.

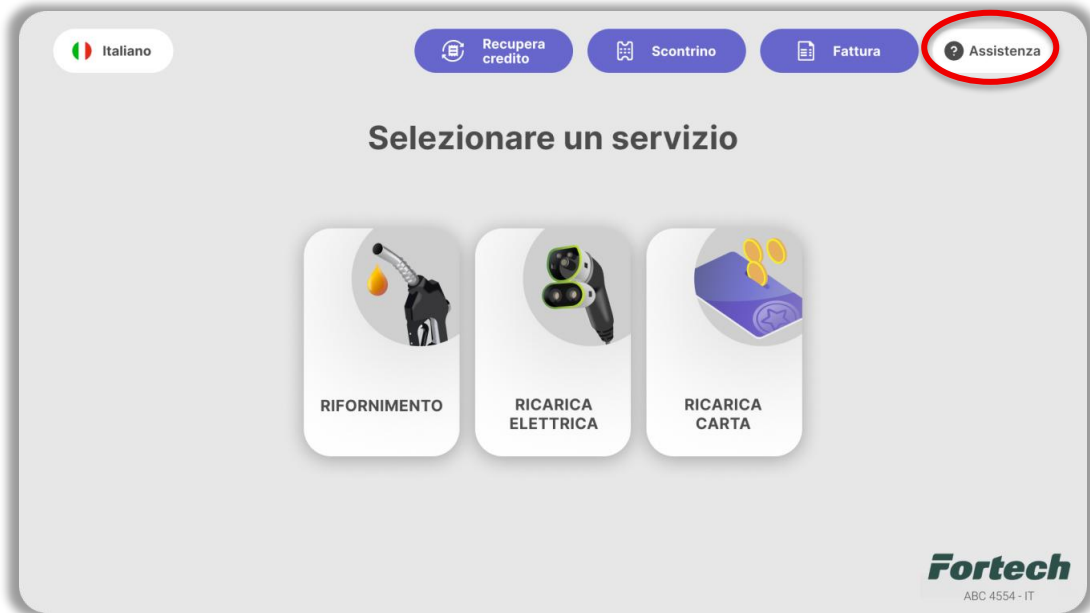

Dopo aver premuto il pulsante “Assistenza”, si apre una Sidebar (**Interactive Help**) che guida l’utente nell’individuazione del problema, facilitando la ricerca di soluzioni tramite FAQ e video tutorial.

Se ad esempio si vuole ricevere assistenza sull’utilizzo dello scontrino di resto, selezionare l’opzione “Scontrino di resto”.

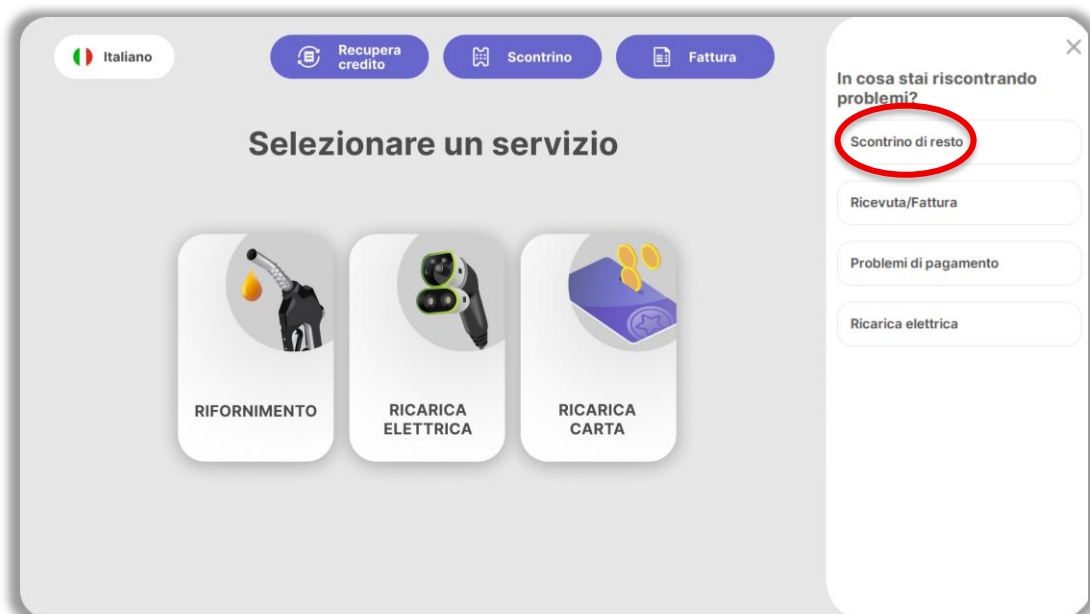

Dopo aver selezionato "Scontrino di resto", sarà possibile specificare nel dettaglio il problema riscontrato per ricevere l'assistenza più adeguata.

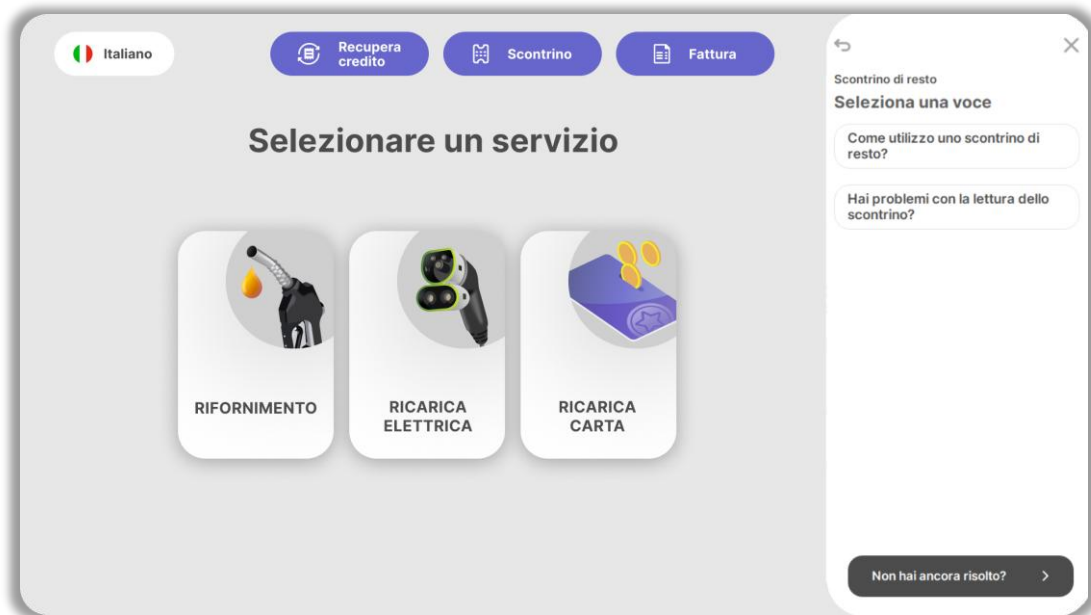

Ad esempio, selezionando l'opzione 'Come utilizzo uno scontrino di resto?', verrà mostrato un video tutorial che spiega passo dopo passo il corretto utilizzo.

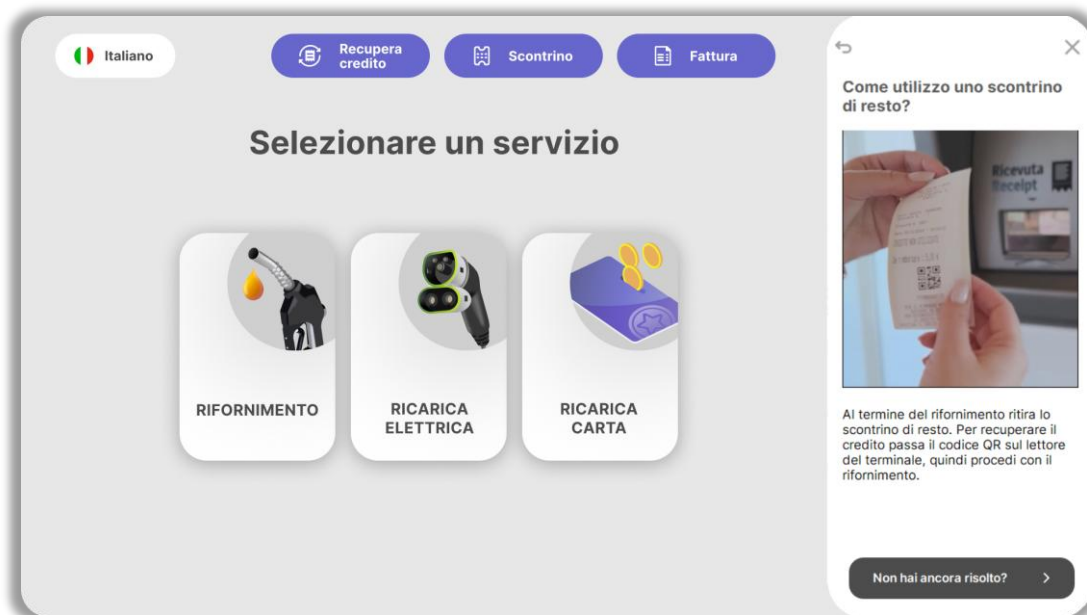

Se invece si seleziona l'opzione "Hai problemi con la lettura dello scontrino di resto?", verrà fornita una spiegazione sulle possibili cause del problema.

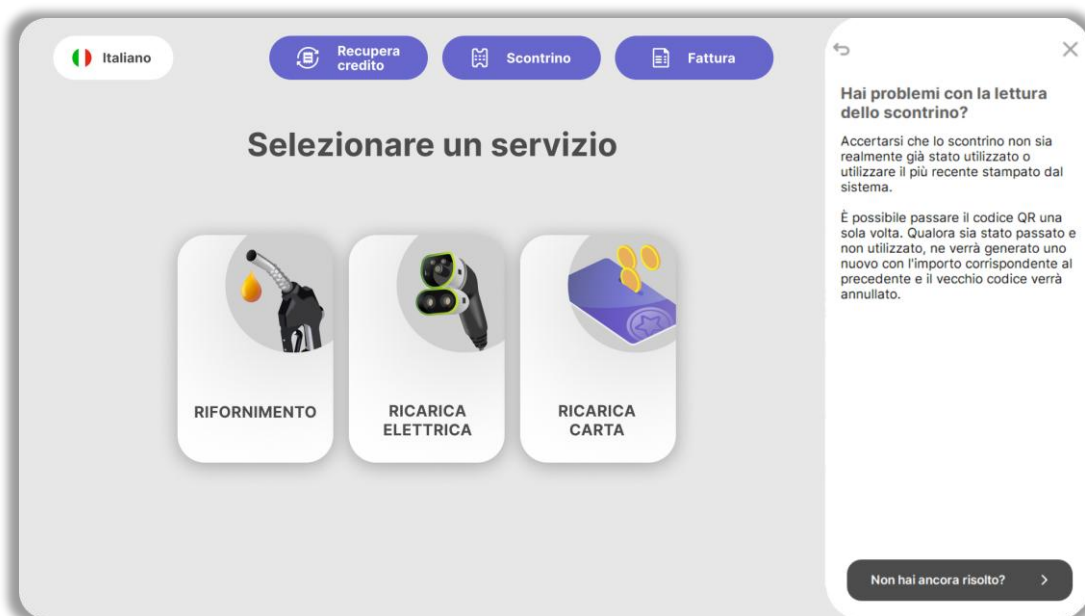

Se non si riesce a risolvere il problema, premere il pulsante "Non hai ancora risolto?".



Si apre un popup che consente di chiamare l'assistenza Fortech per avere supporto.

Premere "SI" per effettuare la chiamata.

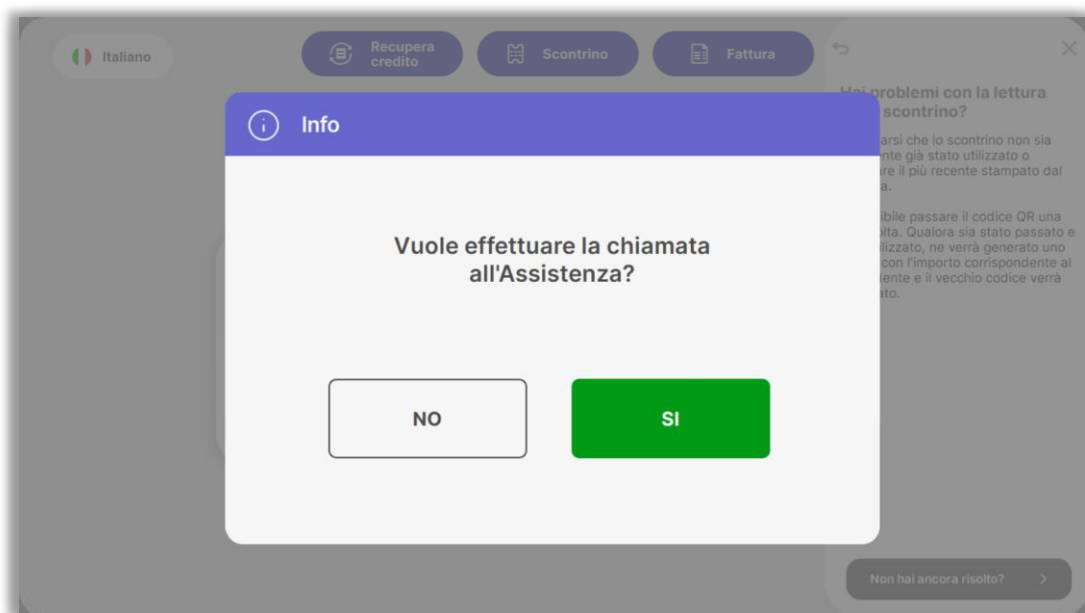

6.5 Pop-up informativi o di errore

6.5.1 Stampa ricevuta non disponibile

Nell'ipotesi in cui si verifichi un malfunzionamento della stampante (mancanza carta, inceppamento, stampante fuori servizio) la ricevuta di resto non sarà disponibile. In tal caso l'utente viene avvisato da un messaggio specifico che la ricevuta di resto non è disponibile e gli viene chiesto se vuole procedere comunque con l'erogazione/ricarica.



6.5.2 Cassaforte aperta

Nel caso in cui la cassaforte è rimasta aperta, comparirà il seguente messaggio.



6.5.3 Carburante esaurito

Nel caso in cui il carburante è terminato, comparirà il seguente messaggio.

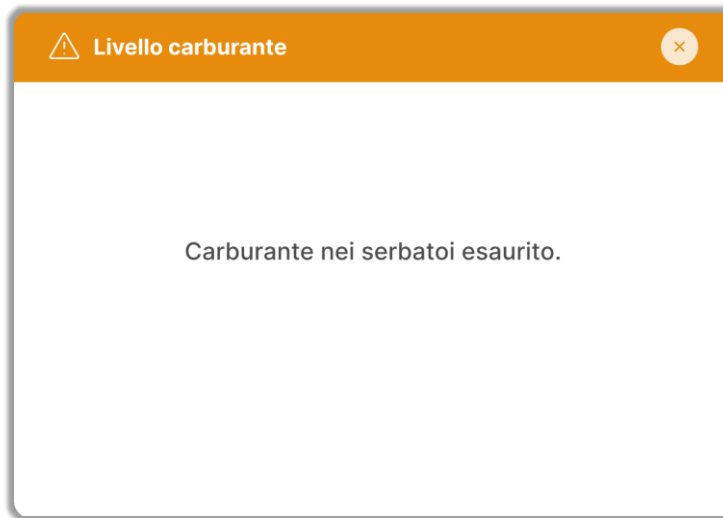

6.5.4 Erogatore occupato / Erogatore prenotato

Nell'eventualità che tutte le pompe sono occupate, comparirà il seguente messaggio.

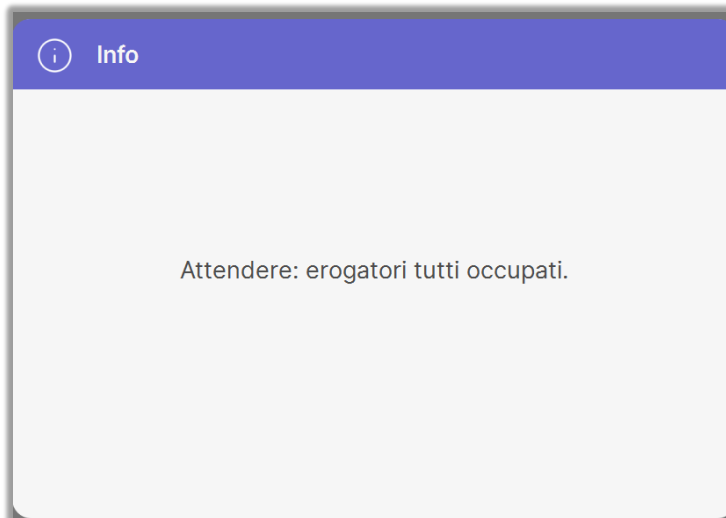

6.6 Funzioni di backoffice

Dal terminale OPT di Fortech è possibile effettuare l'accesso a funzioni rivolte al gestore del punto vendita. Le modalità per visualizzare le funzioni cambiano in base al terminale di cui si è provvisti.

Nel caso si disponga di uno smartOPT | Wide "Testa", le funzioni sono accessibili aprendo la testa del terminale ed effettuando l'accesso con l'utenza "Gestore" e la relativa password.

Diversamente, se si possiede uno smartOPT | OneTouch le funzioni sono accessibili semplicemente posizionando il dito sul sensore digitale, mentre per lo smartOPT | Pro o versioni precedenti si può accedere alle funzioni aprendo lo sportello stampante o eseguendo l'accesso con l'utenza "Gestore" e la relativa password.

N.B. Per conoscere la password di accesso dell'utente gestore fare riferimento all'installatore autorizzato dell'impianto.

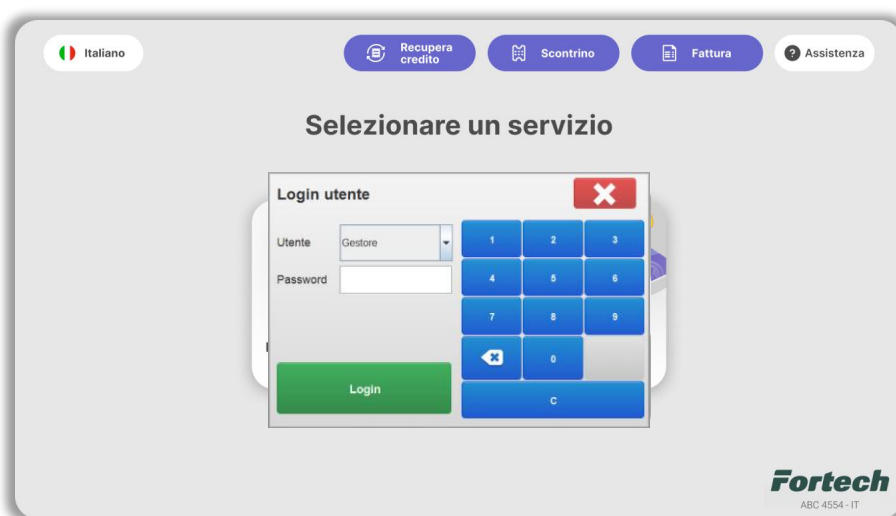

Al completamento del login verrà visualizzata la schermata seguente, che consente l'accesso a varie funzionalità di back office, alcune delle quali sono riservate ai soli installatori autorizzati.

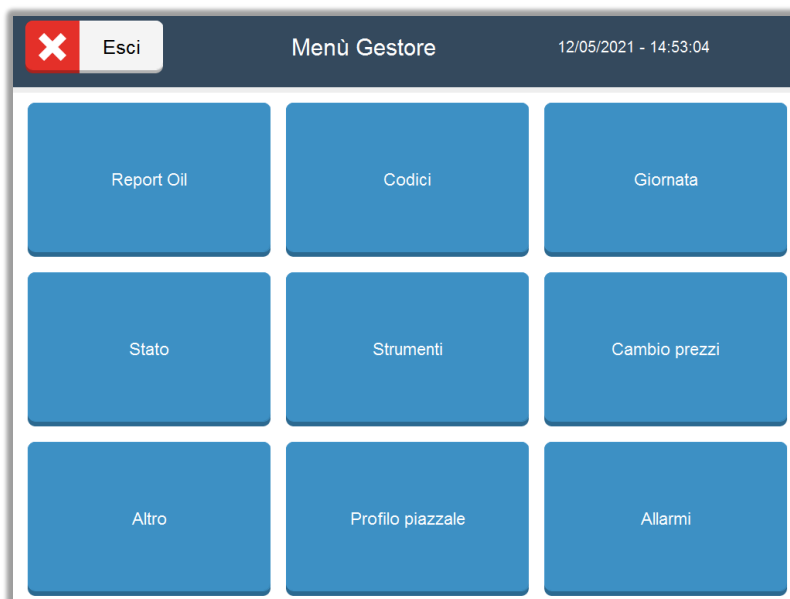

Le varie funzioni accessibili nel menù gestore sono: Report Oil, Codici, Giornata, Stato, Strumenti, Cambio prezzi, Altro, Profilo piazzale, Allarmi.

6.6.1 Report Oil

La funzione "Report Oil" permette di analizzare gli incassi suddivisi per tipologia di pagamento e prodotto erogato. Inoltre permette di visualizzare un riepilogo dei resti pendenti ed erogati.

Per selezionare la giornata contabile che si vuole analizzare, è necessario toccare lo schermo in prossimità della data. Si aprirà un menu a tendina dove poter selezionare la giornata scelta.

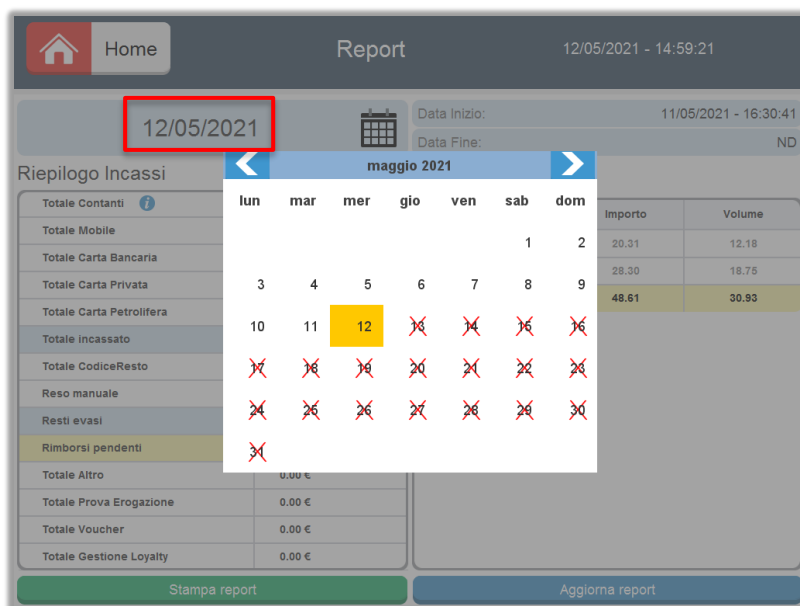

Di fianco alla giornata contabile selezionata comparirà il primo incasso di giornata in corrispondenza di "Data Inizio".

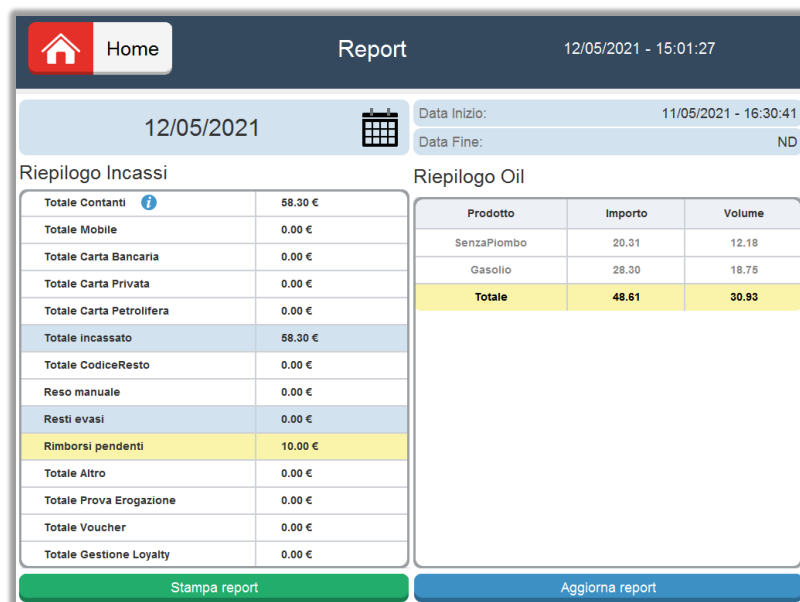

È possibile effettuare la stampa dei report cliccando sul pulsante "Stampa Report", oppure aggiornare i report con il pulsante "Aggiorna report".

6.6.2 Codici

La funzione “Codici” permette al gestore del Punto vendita di verificare l’effettiva validità dei resti emessi dal terminale OPT e di disattivare i codici che vengono rimborsati manualmente.

Utilizzando il tastierino numerico e la funzionalità di ricerca è sufficiente digitare le prime cifre del codice a barre/codice QR e premere il tasto Cerca. Nella tabella in basso saranno elencati i codici che iniziano con le cifre digitate con l’indicazione della data di emissione del codice e il relativo importo.

The screenshot shows the 'Gestione codici' interface. At the top, there is a 'Home' button and the title 'Gestione codici' with the date and time '13/05/2021 - 09:14:53'. Below the title, there is a search field labeled 'Codice resto:' containing the number '10' and a 'Cerca' button. To the right of the search field is a numeric keypad with buttons for digits 1-0 and a backspace button. Below the search field is a table with three columns: 'Codice', 'Data Emissione', and 'Importo'. The table contains three rows of data. At the bottom of the interface, there are navigation buttons (left and right arrows) and a red 'Disattiva' button.

Codice	Data Emissione	Importo
1057****14885	12/05/2021 - 11:17	10.00
1014****18599	29/08/2018 - 14:55	150.00
1035****05140	19/10/2016 - 13:43	5.94

Per poter disattivare un codice rimborsato mediante restituzione di denaro contante, è molto importante verificare l'esattezza del codice e la corrispondenza con data e ora, selezionare il codice e disattivarlo cliccando sul pulsante “Disattiva”.

i

Questa funzionalità deve essere utilizzata con la dovuta attenzione. Il Fabbricante non si assume nessuna responsabilità per eventuali problemi causati da un uso errato della gestione di codici di rimborso. È cura del gestore verificare l'esattezza dei codici disattivati e mantenere aggiornati gli scontrini rimborsati.

6.6.3 Gestione giornate contabili

La funzione di “Gestione delle giornate contabili” permette di eseguire delle chiusure programmate o manuali di un periodo contabile (tipicamente una giornata di 24 H) sia per quanto riguarda gli incassi in contanti che con carte elettroniche.

Nella schermata sono presenti due sezioni: Giornata corrente e Pianificazione.

Nella sezione “Giornata corrente” è possibile chiudere manualmente una giornata contabile corrente e aprirne una nuova cliccando su “Nuova Giornata Contabile”. Il sistema permette di effettuare al massimo una sola chiusura in ogni giornata solare.

Giornata corrente			
Id Giornata Contabile :	1004	Data Inizio :	11/05/2021 - 16:30
Id Turno Stazione :	1028	Data Inizio :	11/05/2021 - 16:30

Nuova Giornata Contabile Nuovo turno stazione

Pianificazione

Ora chiusura giornata

+ +

23 : 50

- -

dom lun mar mer

gio ven sab

Salva

Nella stessa sezione è possibile chiudere il turno stazione corrente e aprirne uno nuovo cliccando sul tasto “Nuovo turno stazione”. Le chiusure turno stazione possono essere effettuate più volte nella giornata solare.

Nella sezione “Pianificazione” il sistema permette di automatizzare le chiusure contabili semplicemente selezionando in quali giorni della settimana si desidera schedulare l’operazione e in quale orario si desidera effettuare la chiusura.

I giorni selezionati saranno contrassegnati con la spunta verde e per rendere effettive le modifiche è necessario premere il tasto “Salva”.

N.B. Non è possibile pianificare i turni stazione ma solo le giornate contabili.

6.6.4 Stato

Il pulsante "Stato" consente di accedere ad una schermata in cui vengono descritti alcuni parametri come di seguito elencati.

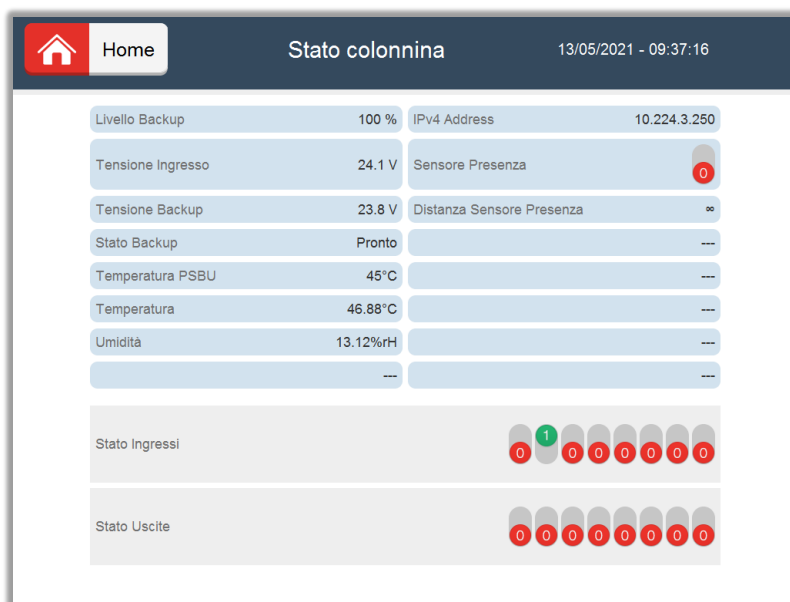

PARAMETRI	DESCRIZIONE
Livelli backup	Livello di carica dei supercapacitori
Tensione ingresso	Tensione in uscita dell'alimentatore 24 Vdc
Tensione backup	Tensione disponibile per periferiche sotto backup
Stato backup	Stato modalità backup (Attivo o Disattivo)
Temperatura PSBU	Temperatura PSBU in °C
Temperatura	Temperatura rilevata dalla scheda termostatica interna
Umidità	Umidità rilevata dalla scheda termostatica interna
IP v4 Address	Indirizzo IP della colonnina
Stato ingressi	Mostra lo stato logico dei segnali di input
Stato uscita	Mostra lo stato logico dei segnali di output

6.6.5 Strumenti

Il pulsante “Strumenti” consente di accedere alla schermata di gestione dei strumenti informatici e dei terminali.

Nella parte superiore è possibile chiudere o riavviare il software stazione e il computer, mentre nella parte inferiore è presente la tabella con i terminali e la Cassa Pos.

Dalla tabella si può selezionare il terminale o la Cassa Pos che si vuole avviare o spegnere.

Id	Descrizione	Codice	Tipo	Attivo	Note
1	Terminale 1	OP1	OPT	Si	(questo PC)
2	Terminale 2	OP2	OPT	Si	
3	Cassa POS	CS1	POS	No	

6.6.6 Cambio prezzi

Accedendo alla funzione di “Cambio prezzi”, è possibile modificare i prezzi dei prodotti sia nel terminale che sul tabellone prezzi (solo se il tabellone è collegato al sistema). Per modificare il prezzo occorre selezionare il campo in corrispondenza del segmento di vendita e del prodotto.

Prodotto	Self notturno	Servito	Fai da te	Self diurno
Gasolio	1.455	1.509	1.455	1.455
SenzaPiombo	1.669	1.712	1.669	1.669
Eni Diesel+	1.475	1.533	1.475	1.475
Eni Super+	1.402	1.502	1.502	1.502
GPL	0.785	0.785	0.785	0.785
Metano	0.989	0.989	0.989	0.989

Inserire quindi il nuovo prezzo e premere il tasto conferma.



6.6.7 Allarmi

In questa schermata vengono elencati gli errori tratti dal sistema, utile al gestore per un controllo globale dell'apparecchio.

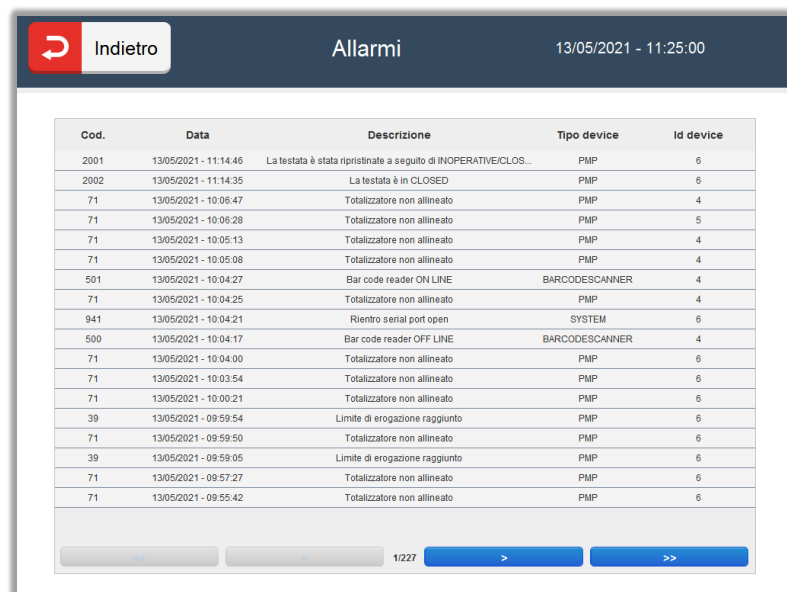

6.6.8 Profilo piazzale

Da questa schermata è possibile cambiare il profilo del piazzale selezionandone uno tra le modalità preimpostate precedentemente dal fornitore.

Ad esempio nel profilo “+SERVITO” è l’operatore del piazzale ad effettuare il rifornimento, mentre nel profilo “NOTTURNO” il cliente effettua il rifornimento da solo dopo aver pagato dal terminale.

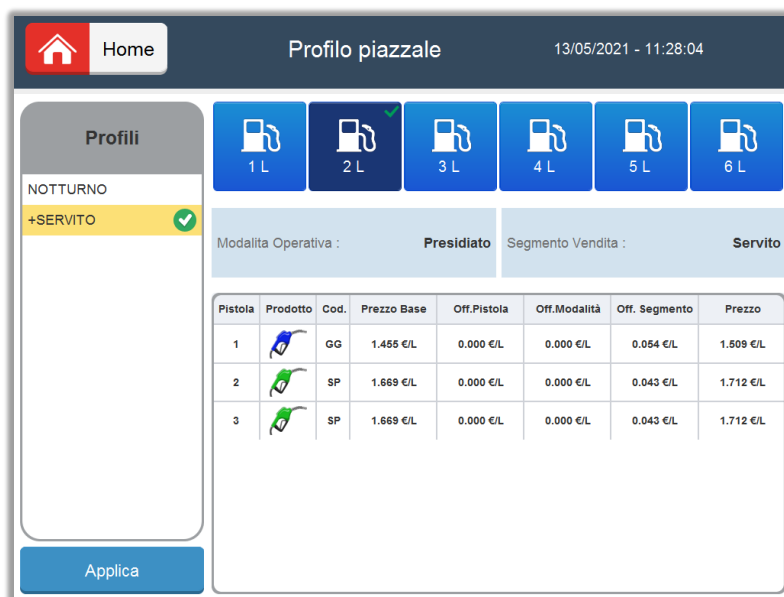

N.B. Per modificare le impostazioni dei profili occorre contattare il fornitore.

6.6.9 Altro

Dal pulsante “Altro” si accede alle seguenti funzioni: Gestione dispositivi, Info rilascio, Cash In, Intestazione scontrino, Transazioni pendenti e Registrazione Impronte digitali (nel caso si abbia a disposizione un terminale smartOPT | One Touch).

Le funzioni Riallineamento, Calibrazione, Tagli Banconote, Tagli Monete, Configurazione, Collaudo, Diagnostica e Manutenzione non sono utilizzabili dal Gestore, ma dal Tecnico e dal Manutentore.



6.6.9.1 Gestione dispositivi

Da questa schermata è possibile abilitare o disabilitare il lettore banconote di ogni terminale self.

Il gestore può selezionare dalla tabella un lettore e in seguito cliccare su “Abilita” per avviarlo o “Disabilita” per metterlo fuori servizio.

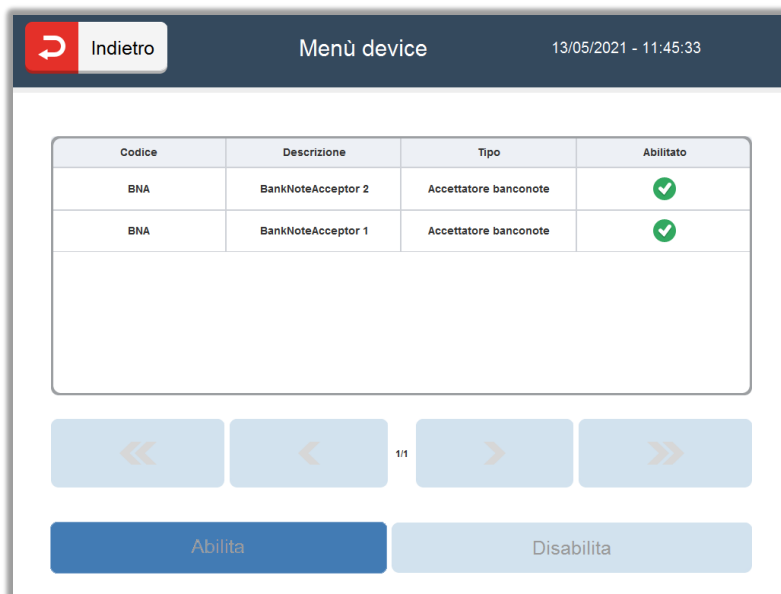

6.6.9.2 Info rilascio

Il pulsante “Info rilascio” contiene le informazioni sui rilasci degli applicativi.

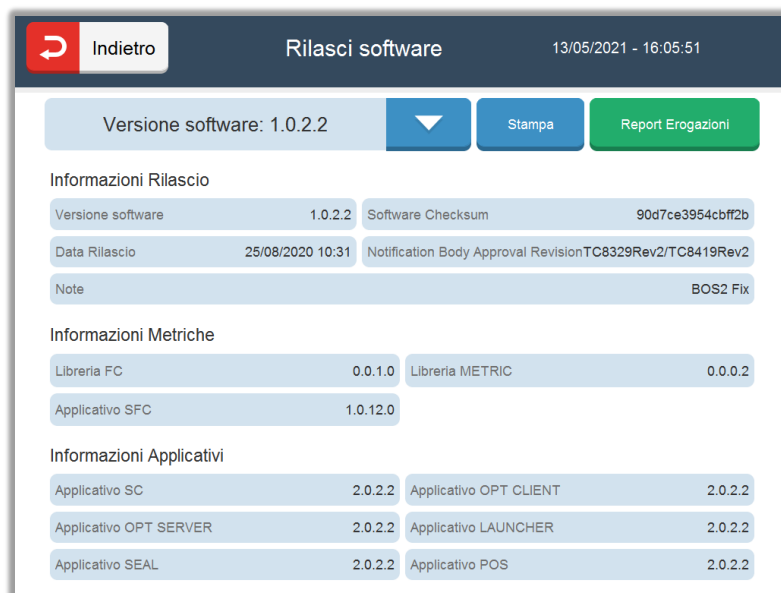

È possibile stampare le informazioni di rilascio premendo sul pulsante “Stampa” o visualizzare i report delle erogazioni premendo il pulsante “Report Erogazioni”.

Dopo aver cliccato su “Report Erogazioni” si aprirà una schermata in cui sarà necessario inserire un intervallo di date per poter visualizzare le erogazioni di quel intervallo scelto. In seguito cliccare su “Visualizza” per mostrare le erogazioni nella tabella.

The screenshot shows the 'Report Erogazioni' screen. At the top, there is a navigation bar with 'Indietro' (Back) and 'Report Erogazioni' (13/05/2021 - 16:15:19). Below the navigation bar, there are two date input fields: 'Data/ora inizio: 12/05/2021 00:00' and 'Data/ora fine: 13/05/2021 23:59'. A 'Visualizza' button is located to the right of the date fields. Below the date fields is a table with the following columns: ID Erog., Term., Prodotto, Mod. Operativa, Tipo Pagamento, Data Erogazione, Testata, Pistola, Credito, Prezzo, Volume, and Importo. The table contains 14 rows of data. At the bottom of the table, there is a pagination control showing 'Vista da 1 a 10 di 14 elementi' and navigation buttons for 'Prec.', '1', '2', and 'Succ.'.

ID Erog.	Term.	Prodotto	Mod. Operativa	Tipo Pagamento	Data Erogazione	Testata	Pistola	Credito	Prezzo	Volume	Importo
4377	1	SenzaPiombo	Self	Contanti	12/05/2021 11:24:16	5	1	10,00	1,669	6,00	10,00
4378	1	SenzaPiombo	Self	Contanti	12/05/2021 11:28:29	5	1	10,00	1,669	6,00	10,00
4379		SenzaPiombo	Presidiato	Da pagare	13/05/2021 09:53:17	5	1	9.999,99	1,712	0,09	0,15
4380		SenzaPiombo	Presidiato	Da pagare	13/05/2021 09:53:23	5	1	9.999,99	1,712	0,06	0,10
4381		SenzaPiombo	Presidiato	Da pagare	13/05/2021 09:53:46	5	1	9.999,99	1,712	0,06	0,10
4382	101	GPL	Postpagato	Contanti	13/05/2021 09:55:19	6	1	10,00	0,785	4,05	2,90
4383	101	GPL	Postpagato	Da pagare	13/05/2021 09:56:01	6	1	50,00	0,785	14,52	11,40
4384	101	GPL	Prepagato	Contanti	13/05/2021 09:59:05	6	1	10,00	0,785	40,80	10,00
4385	101	GPL	Postpagato	Contanti	13/05/2021 09:59:54	6	1	4,00	0,785	6,30	4,00
4386	101	GPL	Postpagato	Da pagare	13/05/2021 10:00:39	6	1	15,00	0,785	18,87	14,81

6.6.9.3 Cash in

La funzione cash in permette al gestore di depositare denaro contante nella colonnina all'interno della cassaforte. Dopo aver cliccato su Cash in compare un messaggio di conferma.



Dopo aver cliccato su Conferma è possibile introdurre il denaro.



Una volta terminato il deposito cliccare su “Conferma” per salvare l’operazione.

Al termine dell’operazione, la colonnina rilascerà uno scontrino con i dettagli del deposito.

6.6.9.4 Intestazione scontrino

La funzione Intestazione scontrino può essere utilizzata dal gestore per modificare i dati dell’intestazione dello scontrino. Le modifiche si possono effettuare con una tastiera virtuale che compare nella parte inferiore della schermata ed è possibile scrivere fino a 5 righe nell’intestazione scontrino.

Una volta definito il layout, chiudere la tastiera virtuale cliccando sul tasto rosso nel bordo inferiore sinistro.

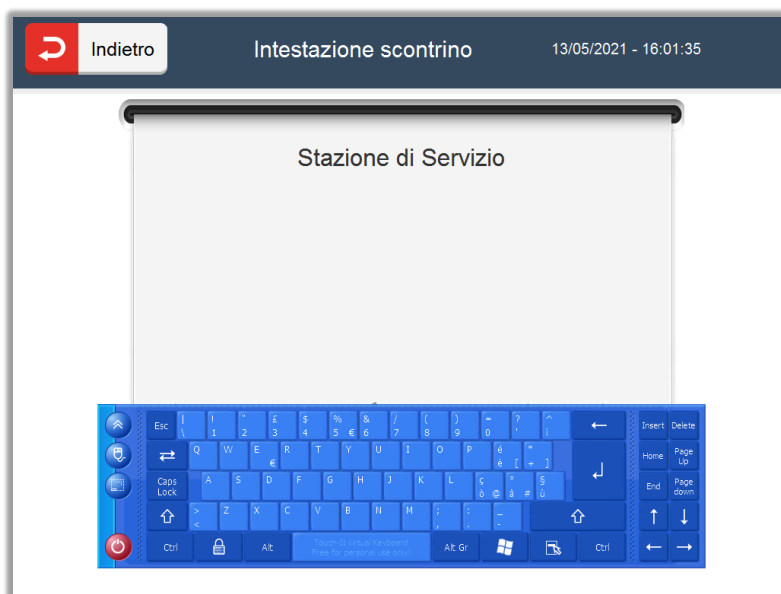

Per memorizzare le nuove modifiche cliccare sul tasto Salva.

6.6.9.5 Transazioni pendenti

Nella schermata transazioni pendenti si possono trovare tutti quei pagamenti effettuati con carte elettroniche che sono stati bloccati o che per un qualsiasi motivo non sono andati a buon fine.

Nella tabella sono riportati tutti i pagamenti in attesa e per ognuno di essi è specificato il terminale con cui è stato effettuato il pagamento, l'ID del cliente, l'importo della transazione, lo stato del pagamento e il numero dei tentativi di pagamento effettuati.

Terminal ID	Client ID	Importo	Stato	N.Tentativi
88522751	1	1.54	STALL	-

Navigation buttons: <<, <, 1/1, >, >>

Action buttons: Ritenta Evasione, Stampa, Stampa-Elimina, [Icon]

Le azioni possibili da parte del gestore sono tre: "Ritenta Evasione", "Stampa" e "Stampa-Elimina".

Il pulsante "Ritenta Evasione" consente di rilanciare la transazione dopo averla selezionata nella tabella.

Il pulsante "Stampa" permette di ricevere uno scontrino da poter portare in banca per evadere la transazione.

Il pulsante "Stampa-Elimina" consente di stampare lo scontrino ed eliminare definitivamente la transazione pendente.

7 MANUTENZIONE

7.1 Manutenzione ordinaria

La manutenzione ordinaria dell'apparecchiatura prevede una serie di attività che il gestore può eseguire autonomamente.

7.1.1 Cambio rotolo di carta

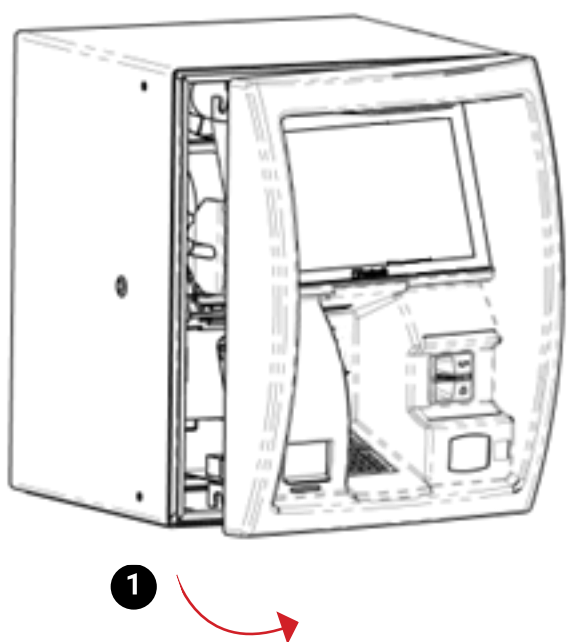

1. Aprire manualmente lo sportello utilizzando la chiave fornita a corredo, inserendola nell'apposita serratura posta sul lato del terminale.

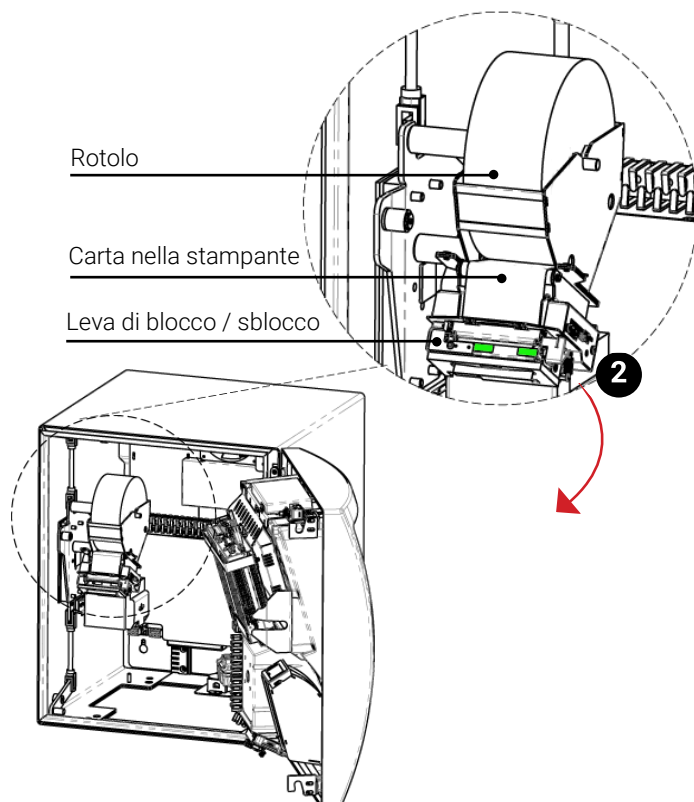

2. Sul corpo stampante tirare la leva di blocco/sblocco carta (sulla scheda si accenderà 1 led rosso).

N.B. Il led rosso si accende anche nel caso di fine carta.

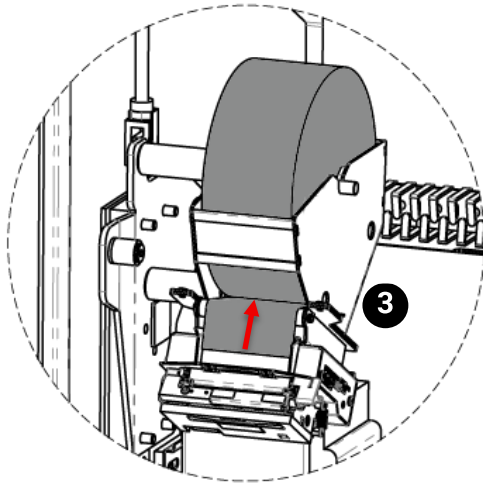

3. Sfilare la carta.

4. Sfilare il rotolo dal suo alloggiamento.
5. Rimuovere il perno del rotolo esausto.

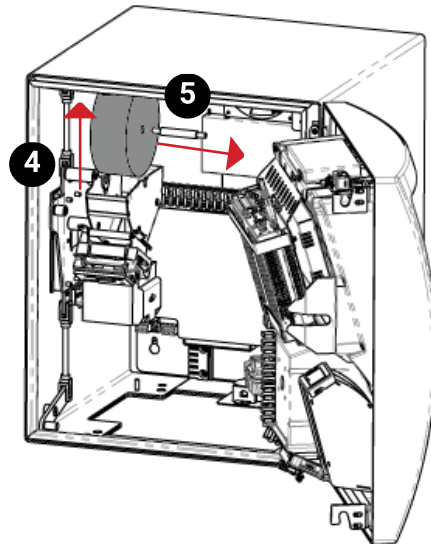

6. Inserire il perno nel rotolo nuovo.
7. Infilare il rotolo nel suo alloggiamento.

N.B. Fare attenzione che il perno sia correttamente incastrato nella sua sezione, dunque inserire il rotolo nel verso corretto con l'estremità della carta rivolta verso l'alto.

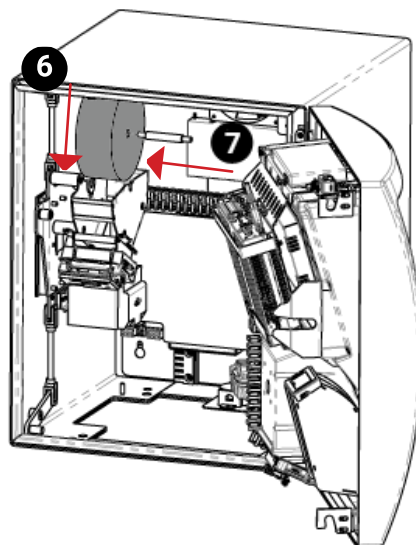

8. Chiudere la leva di blocco /sblocco carta ed imboccare la carta nella stampante che emetterà automaticamente gli scontrini.

N.B. Se gli scontrini non sono emessi automaticamente, premere il pulsante sul retro della stampante per tirare la carta manualmente.

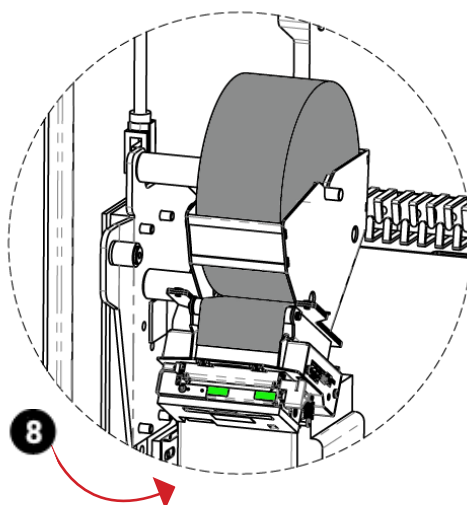

Al fine di evitare malfunzionamenti il rotolo di carta deve avere le seguenti caratteristiche:

- carta termica 70gr/m²
- larghezza min 59 mm / max 60 mm
- diametro esterno max \varnothing 150 mm
- diametro interno \varnothing 12mm

L'uso di rotoli aventi caratteristiche differenti può causare il blocco dell'apparecchio.

7.1.2 Inceppamento carta e pulizia taglierina

In caso di inceppamento carta togliere il rotolo come descritto nel paragrafo precedente, aprire la taglierina e rimuovere con delicatezza eventuali corpi estranei.

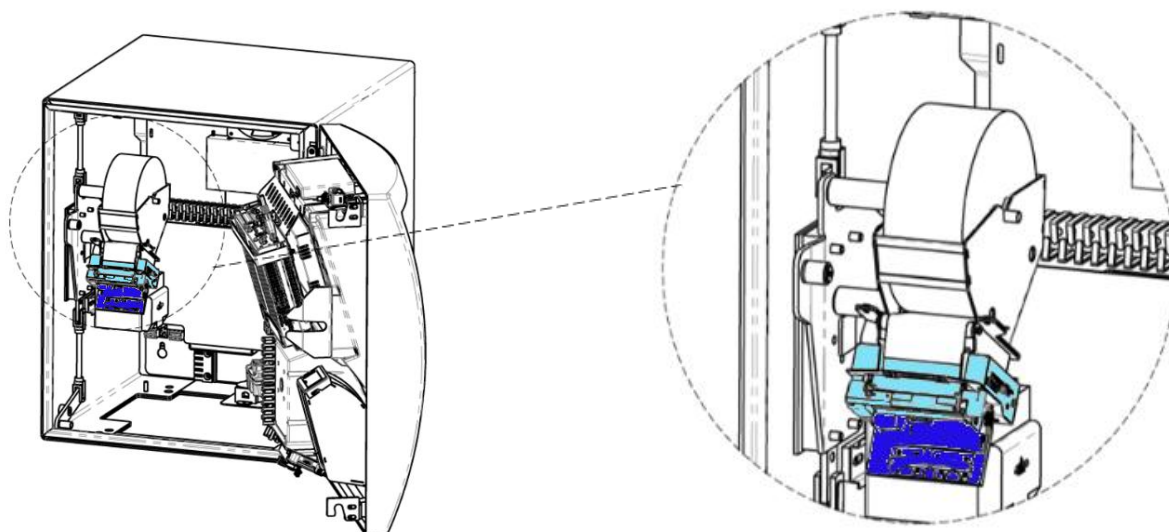

7.1.3 Pulizia periodica

È necessario pulire periodicamente l'apparecchiatura al fine di evitare l'accumulo di residui che, se non rimossi, ne potrebbero provocare deterioramento. Per ogni componente, la pulizia sarà effettuata specificatamente.

7.1.4 Kit di pulizia

In dotazione con il terminale viene fornito un primo kit di pulizia. Il kit contiene:

- 1 tessera di pulitura per lettori microchip;
- 4 tessere in microfibra per lettori di carte magnetiche;
- 3 kit da 2 fazzoletti in microfibra per la pulizia di monitor e unità ottiche;
- 3 tessere flessibili di pulizia per accettatore di banconote.

Le informazioni su come utilizzare il kit sono contenute all'interno del pacchetto. È possibile acquistare altri kit direttamente dal fornitore.

7.1.5 Pulizia dei componenti

Modalità di pulizia in funzione del componente:

COMPONENTE	TIPO DI MATERIALE	PERIODICITÀ	MODALITÀ DI PULIZIA
Sensori ottici	Plastica	Settimanale	Mediante panno antigraffio e detergente antistatico non aggressivo. Sono sconsigliati solventi o diluenti che potrebbero opacizzare o danneggiare la finestra.
Testina magnetica, contatti chip-card	Acciaio	Mensile	Mediante tessere dedicate alla pulizia del lettore di carte (in dotazione con smartcleaning kit).
Stampante	Acciaio / Plastica		Mediante kit appositamente fornito, composto da detergente per stampanti termiche e panni che non lasciano residui di fibra.
Display	Vetro	Controllo a vista	Mediante panno morbido con detergenti a base di alcool isopropilico.
Testa	Acciaio verniciato	Controllo a vista	Mediante panno o aria compressa.



Regole per la corretta pulizia del terminale:

- Utilizzare un panno morbido e leggermente inumidito.
- Non pulire i collegamenti elettrici.
- Non utilizzare solventi, prodotti abrasivi o detergenti che potrebbero danneggiare i contatti o i componenti, evitare l'utilizzo di liquidi pressurizzati.
- Evitare di esporre i terminali e/o i raggi diretti del sole.
- Non mettere nulla nello slot del lettore carte.

Il fabbricante declina ogni responsabilità riguardante il danneggiamento accidentale dei componenti o parti annesse, causato da una cattiva esecuzione della procedura di pulizia precedentemente descritta.

7.1.6 Manutenzione straordinaria



Le attività di manutenzione straordinaria sono tutte le attività diverse dalla manutenzione ordinaria. La manutenzione straordinaria può essere svolta solo da operatori altamente specializzati e con conoscenza approfondita dell'apparecchiatura. È pertanto necessario far intervenire in queste situazioni solo personale del Fabbricante o da esso autorizzato.

8 MESSA FUORI SERVIZIO E DEMOLIZIONE

8.1 Introduzione

L'apparecchiatura è prodotta e costruita secondo criteri di robustezza, durata e flessibilità che consentono di utilizzarla produttivamente per numerosi anni. Una volta raggiunta la fine della sua vita tecnica e operativa, l'apparecchiatura deve essere disattivata, ovvero messa fuori servizio e in condizioni di non poter essere più utilizzata per gli scopi per cui è stata progettata e costruita.

Le stesse procedure di disattivazione devono essere osservate in tutti i seguenti casi:

- messa fuori servizio della apparecchiatura per un lungo periodo di inattività produttiva;
- spostamento dell'apparecchiatura in altro reparto o altro stabilimento;
- messa fuori servizio dell'apparecchiatura, smontaggio e stoccaggio;
- definitivo smantellamento dell'apparecchiatura e successiva demolizione.

i

Il Fabbricante declina ogni responsabilità per danni a persone o cose derivanti dal riutilizzo di parti di apparecchiatura, una o più. Esso può garantire la sicurezza, l'affidabilità dell'apparecchiatura solo nelle condizioni secondo cui è stata progettata e fabbricata.

8.2 Preparazione dell'apparecchiatura all'isolamento

1. Disalimentare l'apparecchiatura.
2. Chiudere tutti gli sportelli, a chiave e apporre un cartello in cui si indica che l'apparecchiatura è stata messa fuori servizio.

8.3 Isolamento dell'apparecchiatura

Provvedere a scollegare i cavi di alimentazione avendo cura di spegnere preventivamente l'apparecchiatura.

8.4 "Messa Fuori Servizio" per lungo periodo di inattività

La macchina può essere messa fuori servizio senza ricorrere allo stoccaggio in magazzino fino ad un periodo massimo di 6 mesi in ambienti aventi le seguenti caratteristiche:

- protetti dagli agenti atmosferici
- umidità relativa non superiore all'80%
- temperatura minima - 20°C - temperatura massima + 60°C.

Nel caso in cui l'interruzione dell'attività della macchina sia temporaneo e non sia previsto lo smontaggio e lo stoccaggio in un apposito magazzino, al fine di garantire l'integrità e la corretta conservazione della stessa, è indispensabile mettere in atto tutte le istruzioni descritte qui di seguito:

1. Accertarsi del completo spegnimento della scheda SC-PSBU, osservando i led di tensione presenti sulla stessa.
2. Rimuovere la carta dal sistema di stampa ed asportare il rotolo (che andrà conservato in luogo asciutto)

3. Inserire all'interno del vano armadio il necessario quantitativo di sali igroscopici con indicazione cromatica di saturazione (acquistabili da Fortech s.r.l.) e richiudere a chiave il vano.
4. Avvolgere il terminale con sacchi barriera.

Se l'umidità relativa del sito di conservazione supera il limite indicato oppure una volta trascorso il tempo limite indicato, è necessario provvedere all'ispezione della macchina al fine di verificare che i sali igroscopici non siano saturi di umidità e quindi abbiano cambiato colore: se necessario sostituire i sali igroscopici.



La mancata osservazione delle istruzioni indicate in questo paragrafo può comportare il danneggiamento di alcune parti dell'apparecchiatura e ne comporta il decadimento della garanzia.

8.5 "Messa in Servizio" dopo lungo periodo di inattività



Prima di rimettere in servizio macchine smartOPT | WIDE "Testa" che hanno subito un lungo periodo di inattività, è necessario eseguire le seguenti operazioni:

1. Riparare eventuali danneggiamenti strutturali (superfici scalfite, vernice scrostata, ecc.).
2. Eliminare tracce di ossidazione dalle parti scorrevoli accessorie degli organi di comando
3. Lubrificare i cuscinetti e gli organi meccanici non verniciati (alberi, perni, ecc.)
4. Aprire il vano armadio e verificare l'integrità delle parti e dei componenti elettrici.
5. Eliminare eventuali condense dalle schede e dalle morsettiere; asciugare con getti d'aria.
6. Sostituire i sacchetti di sali igroscopici utilizzati per la conservazione della macchina, con dei sali nuovi ed asciutti.
7. Ricollegare il cavo di alimentazione sulla scheda SC-PWRE della linea dedicata al condizionamento del vano armadio elettrico.
8. Ridare tensione alla linea di condizionamento ed accertarsi che la scheda SC-COND si accenda.
9. Richiudere il vano armadio ed attendere almeno 12h.
10. Prima di collegare e dare tensione alla linea di alimentazione dell'elettronica, accertarsi che la temperatura e l'umidità interne del vano armadio abbiano raggiunto i valori impostati nella scheda SC-COND (per questo confrontarsi con HD Fortech).
11. Rimuovere i sali igroscopici dal vano armadio, installare un nuovo rotolo carta nel sistema di stampe e ridare tensione alla linea di alimentazione dell'elettronica.



La mancata osservazione delle istruzioni indicate in questo paragrafo può comportare il danneggiamento di alcune parti dell'apparecchiatura e ne comporta il decadimento della garanzia.

8.6 Smantellamento

Asportare le targhe dell'apparecchiatura e provvedere alla distruzione. Procedere allo smontaggio dell'apparecchiatura disinstallando i gruppi fondamentali di essa e poi procedere al disassemblamento delle singole parti su un banco di aggiustaggio. Le parti strutturali dell'apparecchiatura devono essere smontate solo dopo essersi assicurati da pericoli di schiacciamento, quindi solo dopo aver assicurato tali parti agganciandole a mezzi di sollevamento di portata adeguata al peso originale dell'apparecchiatura (riportato in targa). A smontaggio ultimato dividere le parti per tipo di materiale utilizzato per la costruzione, secondo la tabella del paragrafo seguente. Provvedere a conferire il materiale ai centri di raccolta secondo la legislazione nazionale del paese in cui avviene lo smantellamento.

8.7 Avvertenze di sicurezza per demolizione

Tutti gli interventi per la demolizione che richiedono una precisa competenza tecnica o particolari capacità devono essere eseguiti esclusivamente da personale qualificato, con esperienza riconosciuta e acquisita nel settore specifico di intervento.

Non disperdere i materiali o parti di apparecchiatura nell'ambiente.

8.8 Materiali utilizzati

Utilizzo	Natura – tipologia di materiale
Testa	Acciaio zincato e verniciato
Equipaggiamento elettrico	Rame
Guarnizioni	Gomma e plastiche
Equipaggiamento elettrico	Batterie, prodotti elettrici ed elettronici
Imballo	Cartone e polietilene

i

L'elenco precedente non può essere esaustivo, in quanto esso elenca le parti che compongono, in peso, più del 99% della apparecchiatura. In caso di dubbi sulla natura dei materiali chiedere informazioni al Fabbricante.

Le apparecchiature elettriche che riportano il seguente simbolo devono essere raccolte separatamente dagli altri rifiuti.



L'utente dovrà conferire tali apparecchiature a centri di raccolta differenziata dei rifiuti elettronici ed elettrotecnici.

9 AVVERTENZE GENERALI SULLA MOVIMENTAZIONE

9.1 Premessa

Il sistema d'illuminazione (naturale e/o artificiale) della zona di movimentazione deve assicurare i seguenti valori minimi d'illuminamento: 200 lux.

9.2 Istruzioni per il disimballaggio

Lo smartOPT | Wide "Testa" è fornita all'interno di un imballaggio per preservare le caratteristiche durante le fasi di stoccaggio e trasporto. Ciononostante, deve essere maneggiata con cura e non deve subire urti che potrebbero danneggiarlo.

Lo smartOPT | Wide "Testa" è fissata sul bancale a mezzo viti e, prima di essere posata, deve essere sbullonata dal bancale stesso

9.3 Movimentazione

Controllate al ricevimento l'integrità dello smartOPT | Wide "Testa" e delle sue parti, presentare particolare attenzione su parti che, per colpa di urti, possano diventare taglienti.

L'imballo è realizzato in modo da minimizzare il rischio di eventuali danneggiamenti in fase di trasporto, tuttavia se riscontrate qualsiasi danno, mancanza, deformazione o traccia di urti dovuti al trasporto, datene comunicazione alla ditta produttrice prima di procedere alle operazioni successive.

9.3.1 Condizioni al contorno della zona di movimentazione

È bene tenere presente alcuni aspetti prima di procedere con la movimentazione dello smartOPT | Wide "Testa", in particolare è necessario verificare alcuni fattori circostanti:

- personale abilitato (solo il personale abilitato/addestrato può occuparsi della movimentazione);
- assicurarsi che l'area sia sgombra da eventuali intralci o ostacoli che possano creare interferenze in fase di movimentazione;
- la posizione dello smartOPT | Wide "Testa" deve essere scelta in modo che la stessa risulti stabile nel suo appoggio sulla sua base, la zona di appoggio deve essere priva di pendenze e buche;
- la zona dove avverrà la movimentazione dovrà essere pulita e la pavimentazione permettere un'aderenza dell'operatore per le manovre di movimentazione;
- in caso di pavimentazione scivolosa a causa della presenza di ghiaccio, acqua o altri liquidi con acqua od altri liquidi, ghiaccio prima di procedere alla movimentazione occorre pulire la zona e rimuovere eventuali lastre di ghiaccio per terra;
- lo smartOPT | Wide "Testa" dovrà risultare asciutta in ogni sua parte per consentire una buona presa agli operatori.

9.3.2 Movimentazione manuale

Il peso di circa 70 Kg e le dimensioni dello smartOPT | Wide "Testa" ne consentono, ai fini del trasporto, la movimentazione manuale con l'impiego di tre persone.

Si consiglia di movimentare la testa con mezzi meccanici (carrellini, transpallet, ecc.).

Per garantire la stabilità dello smartOPT | Wide "Testa" due persone lo dovranno afferrare lateralmente e uno nella sua parte posteriore. Durante la movimentazione le persone dovranno indossare guanti anti abrasione per proteggere le mani e garantire una miglior presa sull'oggetto da movimentare.



Porre attenzione alla movimentazione a non sbatterlo contro altri oggetti che potrebbero danneggiarlo in modo irreversibile.

Il fabbricante non si assume alcuna responsabilità di danni derivanti da danni causati da un errata movimentazione del prodotto.

9.4 Installazione elettrica ed elettronica

L'installazione elettrica ed elettronica dell'attrezzatura deve essere svolta esclusivamente da un tecnico/operatore adeguatamente addestrato, informato e formato sulle procedure operative di installazione, sulle misure di sicurezza della stessa e sui rischi presenti nel sito di messa in funzione.

Le procedure d'installazione e di sicurezza da adottare devono far riferimento al manuale di installazione che viene rilasciato da Fortech S.r.l. esclusivamente ad un tecnico/operatore a seguito di frequenza ad un corso di certificazione organizzato da Fortech per l'abilitazione all'installazione elettrica ed elettronica dell'attrezzatura in considerazione del profilo di sicurezza, dei possibili danni che possono essere causati a terzi e/o a Fortech medesima nonché delle possibili violazioni sulla normativa per il trattamento dei dati.

Questo documento contiene informazioni proprietarie. Nessuna parte di questo documento può essere fotocopiata, riprodotta o tradotta in altra lingua senza il preventivo consenso scritto da parte di Fortech.

Le informazioni contenute in tutte le pagine del presente documento, sia di tipo tecnico che economico, sono rilasciate a titolo confidenziale o privilegiato. Esse sono fornite con l'accordo che non potranno essere diffuse o utilizzate per altro scopo, senza l'autorizzazione scritta della Fortech, se non esclusivamente per la valutazione da parte del Cliente.